

**ES****Español,1****GR****Ελληνικά,13****CIS****Русский,25****AQXL 85**

## Sumario

### Instalación, 2-3

Desembalaje y nivelación  
Conexiones hidráulicas y eléctricas  
Datos técnicos

### Descripción de la máquina, 4-5

Panel de control

### Cómo efectuar un ciclo de lavado, 6

### Programas y opciones, 7

Tabla de Programas  
Opciones de lavado

### Detergentes y ropa, 8

Detergente  
Preparar la ropa  
Consejos sobre el lavado  
Sistema de equilibrado de la carga

### Precauciones y consejos, 9

Seguridad general  
Eliminaciones  
Apertura manual de la puerta

### Mantenimiento y cuidados, 10

Interrumpir el agua y la corriente eléctrica  
Limpiar la máquina  
Limpiar el contenedor de detergentes  
Cuidar el cesto  
Limpiar la bomba  
Comprobar el tubo de alimentación de agua

### Anomalías y soluciones, 11

### Asistencia, 12

# Instalación

ES

! Es importante conservar este manual para poder consultarlo en cualquier momento. En el caso de venta, cesión o traslado, compruebe que permanezca junto con la lavadora.

! Lea atentamente las instrucciones: contienen importante información sobre la instalación, el uso y la seguridad.

! En el sobre que contiene este manual encontrará, además de la garantía, piezas que servirán para la instalación.

## Desembalaje y nivelación

### Desembalaje

1. Una vez desembalada la lavadora, compruebe que no haya sufrido daños durante el traslado. Si estuviera dañada, no la conecte y llame al vendedor.

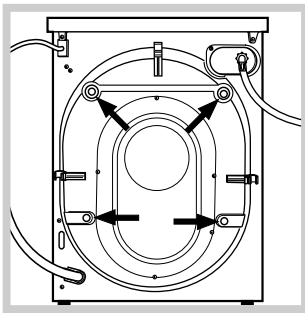

2. Quite los 4 tornillos de protección para el transporte y el correspondiente distanciador, ubicados en la parte posterior (ver la figura).

3. Cierre los orificios con los tapones de plástico contenidos en el sobre.

4. Conserve todas las piezas porque si la lavadora tuviera que ser trasladada nuevamente, se deberían volver a colocar para evitar daños internos.

! Los embalajes no son juguetes para los niños.

### Nivelación

1. Instale la lavadora sobre un piso plano y rígido, sin apoyarla en las paredes ni en los muebles.

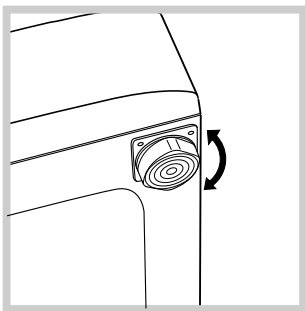

2. Compense las irregularidades desenroscando o enroscando las patas hasta que la máquina quede en posición horizontal (no debe estar inclinada más de 2 grados).

! Una cuidadosa nivelación proporciona estabilidad y evita vibraciones y ruidos, sobre todo durante el centrifugado.

! Cuando se instala sobre moquetas o alfombras, regule las patas para que, debajo de la lavadora, quede un espacio suficiente para la ventilación.

## Conexiones hidráulicas y eléctricas

### Conexión del tubo de alimentación de agua

! Antes de conectar el tubo de alimentación a la red hídrica, haga correr agua hasta que sea clara.

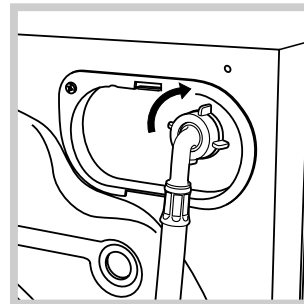

1. Conecte el tubo de alimentación a la máquina enroscándolo en la toma de agua correspondiente ubicada en la parte posterior derecha (arriba) (ver la figura).

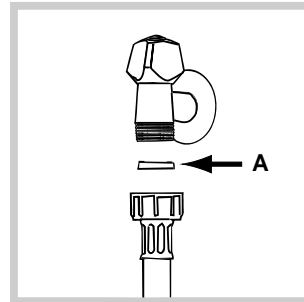

2. Introduzca la junta A, contenida en el sobre, en el extremo del tubo de alimentación y enrósquelo a un grifo de agua fría con boca roscada de 3/4 gas (ver la figura).

3. Compruebe que en el tubo no haya pliegues ni daños.

! La presión de agua del grifo debe estar comprendida dentro de los valores contenidos en la tabla de Datos técnicos (ver la página del costado).

! Si la longitud del tubo de alimentación no es la suficiente, diríjase a un negocio especializado o a un técnico autorizado.

! No utilice nunca tubos de carga usados o viejos, utilice siempre los suministrados con la máquina.

### Conexión del tubo de descarga

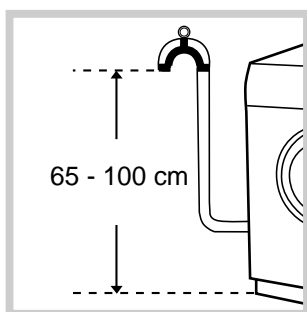

Conecte el tubo de descarga a una tubería de descarga o a una descarga de pared ubicadas a una distancia del piso comprendida entre 65 y 100 cm, evitando siempre plegarlo.

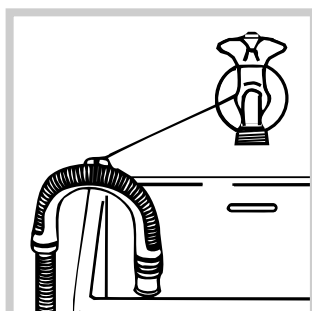

Una alternativa es apoyar el tubo de descarga en el borde de un lavabo o de una bañera, uniendo la guía suministrada con el aparato, al grifo (ver la figura).

El extremo libre del tubo de descarga no debe permanecer sumergido en el agua.

! No se aconseja utilizar tubos de prolongación, si fuera indispensable hacerlo, la prolongación debe tener el mismo diámetro del tubo original y no superar los 150 cm.

### Conexión eléctrica

Antes de enchufar el aparato, verifique que:

- la toma tenga la conexión a tierra y haya sido hecha según las normas legales;
- la toma sea capaz de soportar la carga máxima de potencia de la máquina indicada en la tabla de Datos técnicos (ver al costado);
- la tensión de alimentación esté comprendida dentro de los valores indicados en la tabla de Datos técnicos (ver al costado);
- la toma sea compatible con el enchufe de la máquina. Si no es así, sustituya la toma o el enchufe.

! La máquina no debe ser instalada al aire libre, ni siquiera si el lugar está protegido, ya que es muy peligroso dejarla expuesta a la lluvia o a las tormentas.

! Una vez instalada la máquina, la toma de corriente debe ser fácilmente accesible.



! No utilice prolongaciones ni conexiones múltiples.

! El cable no debe estar plegado ni sufrir compresiones.

! El cable de alimentación y el enchufe deben ser sustituidos sólo por técnicos autorizados.

¡Atención! La empresa fabricante declina toda responsabilidad en caso de que estas normas no sean respetadas.

### Datos técnicos

<b>Modelo</b>	AQXL 85
<b>Dimensiones</b>	ancho 59,5 cm. altura 85 cm. profundidad 58 cm.
<b>Capacidad</b>	de 1 a 6 kg.
<b>Conexiones eléctricas</b>	Voltaje de 220-240 voltios 50 Hz potencia máxima consumida 1850 W
<b>Conexiones hídricas</b>	presión máxima 1 MPa (10 bar) presión mínima 0,05 MPa (0,5 bar) capacidad del cesto 52 litros
<b>Velocidad de centrifugado</b>	máxima 800 r.p.m.
<b>Programas de control según la norma IEC456</b>	programa BLANCOS ALGODÓN; temperatura 60°C; efectuado con 6 kg. de carga.
 	Esta máquina cumple con lo establecido por las siguientes Directivas de la Comunidad: - 73/23/CEE del 19/02/73 (Baja Tensión) y sucesivas modificaciones - 89/336/CEE del 03/05/89 (Compatibilidad Electromagnética) y sucesivas modificaciones - 2002/96/CE

# Descripción de la máquina

ES

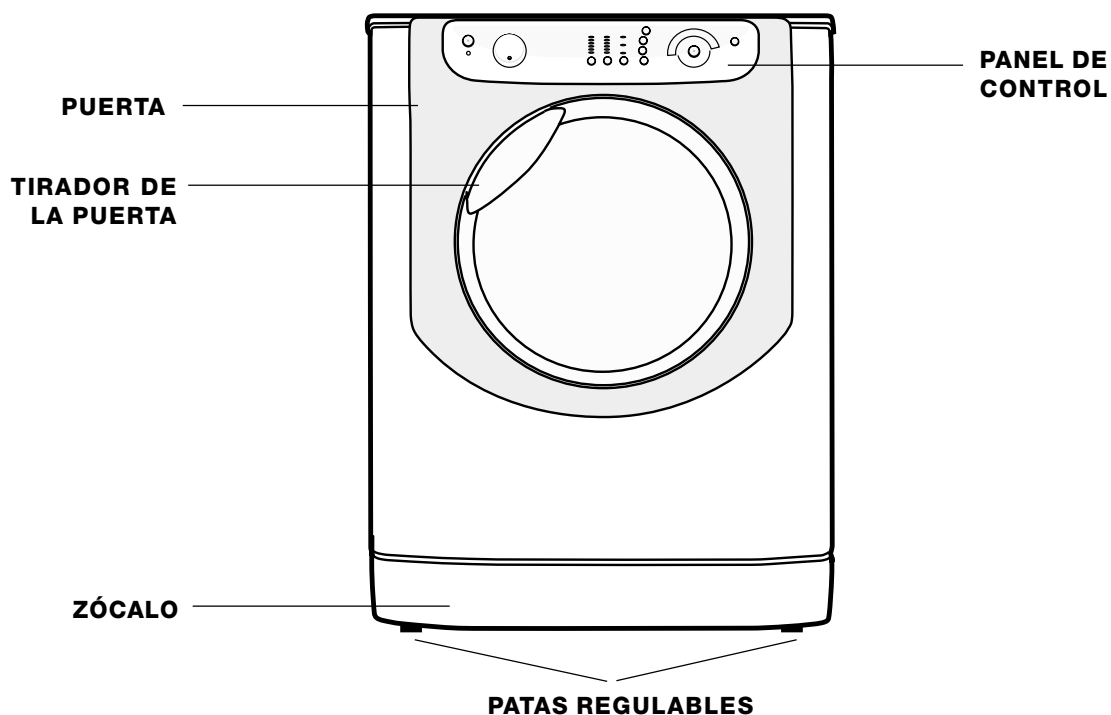

## PUERTA



Para abrir la puerta utilice siempre el tirador correspondiente (ver la figura).

## CONTENEDOR DE DETERGENTES:

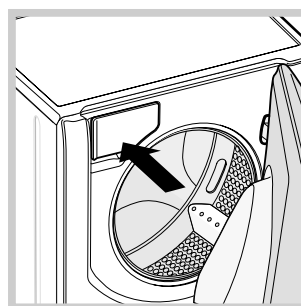

Se encuentra en el interior de la máquina y se accede a él abriendo la puerta.

Para la dosificación de detergente, ver el capítulo "Detergentes y ropa".

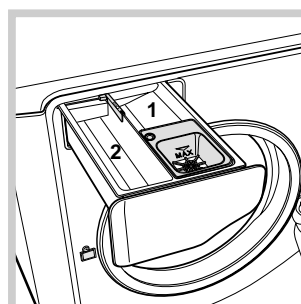

1. *cubeta para el prelavado*: utilice detergente en polvo.
2. *cubeta para el lavado*: utilice detergente en polvo o líquido. En este último caso se recomienda verterlo un instante antes de la puesta en marcha de la lavadora.

☞ *cubeta para aditivos*: para suavizante o aditivos líquidos. Se recomienda no superar nunca el nivel máximo indicado por la rejilla y diluir los suavizantes concentrados.

## Panel de control

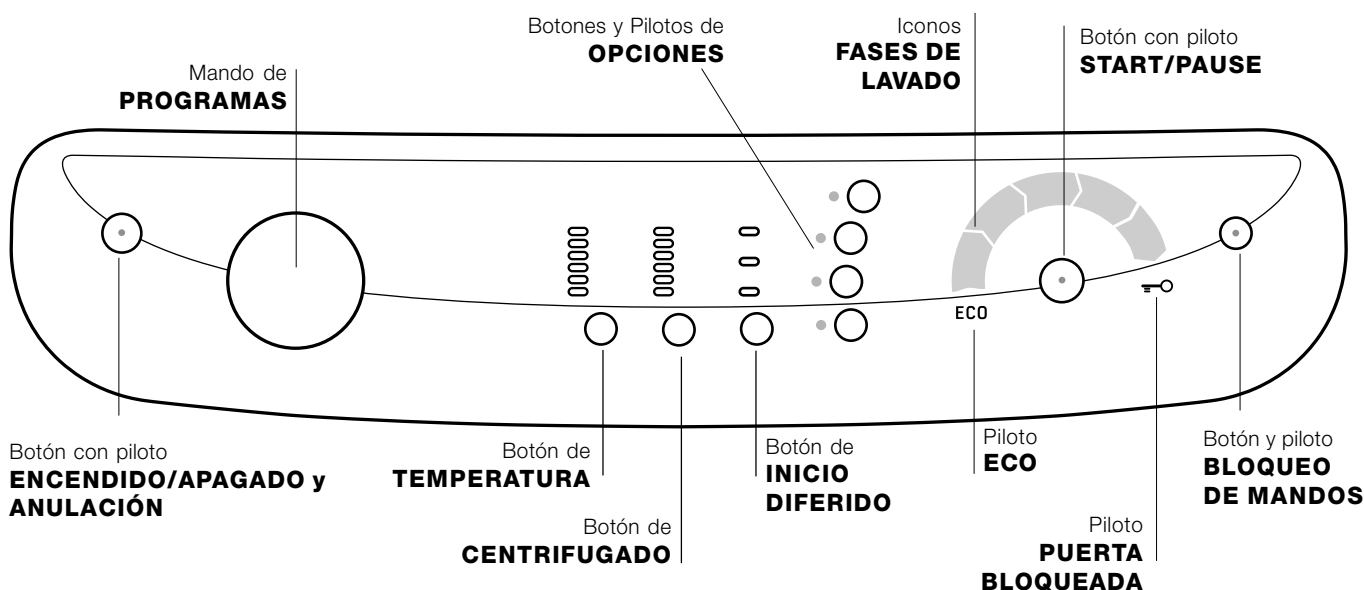

Botón con piloto **ENCENDIDO/APAGADO y ANULACIÓN:** presione brevemente el botón para encender o apagar la máquina. El piloto verde indica que la máquina está encendida. Para apagar la lavadora durante el lavado, es necesario mantener presionado el botón durante más tiempo, aproximadamente 2 seg.; si se presiona en forma más breve o accidental, la máquina no se apagará. Si la máquina se apaga durante un lavado en curso, dicho lavado se anulará.

Mando de **PROGRAMAS:** se puede girar en ambas direcciones. Para elegir el programa más apropiado, consulte la “Tabla de programas”. Durante el lavado, el mando no se mueve.

Botón **TEMPERATURA:** presiónelo para modificar la temperatura; el valor está indicado por los pilotos que se encuentran encima (ver “Cómo realizar un ciclo de lavado”).

Botón **CENTRIFUGADO:** presiónelo para modificar o excluir el centrifugado; el valor está indicado por los pilotos que se encuentran encima (ver “Cómo realizar un ciclo de lavado”).

Botón **INICIO DIFERIDO:** presiónelo para fijar el comienzo retrasado del programa elegido; el valor está indicado por los pilotos que se encuentran encima (ver “Cómo efectuar un ciclo de lavado”).

Botones y pilotos de **OPCIONES:** para seleccionar las opciones disponibles. El piloto correspondiente a la opción seleccionada permanecerá encendido (ver “Cómo efectuar un ciclo de lavado”).

Iconos **FASES DE LAVADO:** se iluminan para indicar el avance del ciclo (Lavado – Aclarado – Centrifugado – Descarga final ). El mensaje **END** se ilumina cuando ha finalizado el ciclo.

Botón con piloto **START/PAUSE:** cuando el piloto verde centellea lentamente, presione el botón para que comience el lavado. Una vez que el ciclo ha comenzado, el piloto se mantiene fijo. Para poner en pausa el lavado, presione nuevamente el botón; el piloto centelleará con un color anaranjado. Si el piloto “Puerta Bloqueada” está apagado, se podrá abrir la puerta. Para que el lavado se reanude a partir del momento en el cual fue interrumpido, presione nuevamente el botón.

Piloto **PUERTA BLOQUEADA:** indica que la puerta está bloqueada. Para abrir la puerta, es necesario poner el ciclo en pausa (ver la página siguiente).



Botón y piloto **BLOQUEO DE MANDOS:** para activar o desactivar el bloqueo del panel de mandos, mantenga presionado el botón durante 2 segundos aproximadamente. El piloto encendido indica que el panel de control está bloqueado. De este modo, se evitan modificaciones accidentales de los programas, sobre todo si en la casa hay niños.





Piloto **ECO:** el icono **ECO** se encenderá cuando, al modificar los parámetros de lavado, se obtenga un ahorro de energía eléctrica del 10% como mínimo.

# Cómo realizar un ciclo de lavado

ES

**NOTA:** la primera vez que se utiliza la lavadora, realice un ciclo de lavado sin ropa pero con detergente, seleccionando el programa algodón 90° sin prelavado.

1. **ENCENCER LA MÁQUINA.** Presione el botón . Todos los pilotos se encenderán durante 1 segundo y luego permanecerá encendido de forma fija el piloto del botón , el piloto START/PAUSE centelleará lentamente.
2. **CARGAR LA ROPA.** Abra la puerta. Cargue la ropa, teniendo cuidado de no superar la cantidad de carga indicada en la tabla de programas de la página siguiente.
3. **DOSIFICAR EL DETERGENTE.** Extraiga el cajón y vierta el detergente en las cubetas correspondientes como se explica en “Descripción de la máquina”.
4. **CERRAR LA PUERTA.**
5. **ELEGIR EL PROGRAMA.** Gire el mando de PROGRAMAS hacia la derecha o hacia la izquierda hasta seleccionar el programa deseado; se asociarán al mismo, una temperatura y una velocidad de centrifugado que luego se pueden modificar.
6. **PERSONALIZAR EL CICLO DE LAVADO.** Utilice los botones correspondientes del panel de mandos:

 **Modificar la temperatura y/o el centrifugado.** La máquina selecciona automáticamente la temperatura y el centrifugado máximos previstos para el programa seleccionado y, por lo tanto, no se pueden aumentar. Presionando el botón  se disminuye progresivamente la temperatura hasta llegar al lavado en frío . Presionando el botón  se disminuye progresivamente el centrifugado hasta su exclusión . Si se presionan una vez más los botones, se volverá a los valores máximos previstos.

#### **Seleccionar un inicio diferido.**

Para seleccionar el inicio diferido del programa elegido, presione varias veces el botón hasta que se encienda el piloto correspondiente al retraso deseado.

La cuarta vez que se presione el botón, la función se desactivará.

**Nota:** Una vez presionado el botón START/PAUSE el piloto correspondiente al retraso fijado centelleará (el valor del retraso se podrá modificar sólo disminuyéndolo).

#### **Modificar las características del ciclo.**

Presione los botones OPCIONES para personalizar el lavado según sus exigencias.

- Presione el botón para activar la opción; se encenderá el piloto correspondiente.
- Presione nuevamente el botón para desactivar la opción; el piloto se apagará.

! Si la opción seleccionada no es compatible con el programa elegido, el piloto centelleará y la opción no se activará.

! Si la opción elegida no es compatible con otra seleccionada previamente, el piloto correspondiente a la primera opción seleccionada centelleará y quedará activada sólo la segunda, el piloto del botón permanecerá fijo.

7. **PONER EN MARCHA EL PROGRAMA.** Presione el botón START/PAUSE. El piloto correspondiente quedará fijo y la puerta se bloqueará (piloto PUERTA BLOQUEADA encendido). Los iconos correspondientes a las fases de lavado se iluminarán durante el ciclo para indicar la fase en curso. Para cambiar un programa mientras un ciclo está en curso, **ponga la lavadora en pausa** presionando el botón START/PAUSE; luego seleccione el ciclo deseado y presione nuevamente el botón START/PAUSE. Para abrir la puerta mientras un ciclo está en curso, presione el botón START/PAUSE; si el piloto PUERTA BLOQUEADA  está apagado, será posible abrir la puerta. Presione nuevamente el botón START/PAUSE para que se reanude el programa desde el punto en el cual se había interrumpido.
8. **FIN DEL PROGRAMA.** Se indica con la palabra END encendida. La puerta se podrá abrir inmediatamente. Si el piloto START/PAUSE centellea, presione el botón para terminar el ciclo. Abra la puerta, descargue la ropa y apague la máquina.

! Si se desea anular un ciclo ya comenzado, presione durante un largo tiempo el botón . El ciclo se interrumpirá y la máquina se apagará.

#### **SACO PARA MANTAS ACOLCHADAS, CORTINAS Y PRENDAS DELICADAS**

Gracias al saco especial suministrado, Ariston le permite lavar también sus prendas más valiosas y delicadas garantizando su máxima protección.

Se recomienda utilizar siempre el saco cuando **lave mantas acolchadas y edredones con funda externa realizada de material sintético.**

# Programas y opciones

**Tabla de programas**

Icono	Descripción del Programa	Temp. máx. (°C)	Velocidad máx. (r.p.m.)	Detergentes		Carga máx. (Kg)	Duración del ciclo
				Lavado	Suavizante		
<b>Programas para todos los días</b>							
	BLANCOS ALGODÓN	60°	800	●	●	6	2h 35'
	ALGODÓN DE COLOR	40°	800	●	●	6	1h 40'
	SINTÉTICOS DELICADOS	40°	800	●	●	2,5	1h 10'
	MIX 30': Para refrescar rápidamente prendas poco sucias (no se aconseja utilizarlo para lana, seda y prendas para lavar a mano).	30°	800	●	●	3	35'
<b>Programas enérgicos</b>							
	PRELAVADO: Para eliminar manchas difíciles. <i>(Agregue el detergente en el compartimento correspondiente).</i>	90°	800	●	●	6	2h 47'
	ALGODÓN 90°	90°	800	●	●	6	2h 32'
	SINTÉTICOS RESISTENTES	60°	800	●	●	2,5	1h 22'
<b>Programas especiales</b>							
	CAMISAS	40°	600	●	●	2	1h 20'
	SEDA: Para prendas de seda, viscosa, lencería.	30°	0	●	●	2	50'
	LANA: Para lana, cachemira, etc.	40°	600	●	●	1,5	53'
	PLUMONES: Para prendas rellenas con plumas de ánsar.	30°	800	●	●	2	1h 15'
<b>Programas parciales</b>							
	Aclarado Resistentes	-	800	-	●	6	45'
	Aclarado Delicados	-	800	-	●	2,5	40'
	Centrifugado Resistentes	-	800	-	-	6	20'
	Centrifugado Delicados	-	800	-	-	2,5	14'
	Descarga	-	0	-	-	6	3'

Los datos contenidos en la tabla tienen un valor indicativo.

## Opciones de lavado

### Super Wash

Gracias al uso de una mayor cantidad de agua en la fase inicial del ciclo y al empleo de mayor tiempo, dicha opción garantiza un lavado con óptimos resultados.

! No se puede activar con los programas Mix 30', Seda, Lana, Plumones y Programas Parciales.

### Plancha fácil

Cuando se selecciona esta opción, el lavado y el centrifugado se modificarán oportunamente para disminuir la formación de arrugas. Al finalizar el ciclo, la lavadora realizará lentos giros del cesto; los pilotos "Plancha fácil" y START/PAUSE centellearán. Para terminar el ciclo, presione el botón START/PAUSE o el botón "Plancha fácil".

En el programa **Seda** la máquina terminará el ciclo dejando la ropa en remojo y el piloto "Plancha fácil" centelleará. Para descargar el agua y poder sacar la ropa, es necesario presionar el botón START/PAUSE o el botón "Plancha fácil".

! No se puede activar con los programas Lana, Centrifugado resistentes, Centrifugado delicados y Descarga.

### Aclarado Extra

Al elegir esta opción aumentará la eficacia del aclarado y se asegurará la máxima eliminación del detergente. Es útil para pieles particularmente sensibles a los detergentes. Se aconseja su uso con la lavadora a plena carga o cuando se utilizan grandes dosis de detergente.

! No se puede activar con los programas Mix 30', Centrifugado resistentes, Centrifugado delicados y Descarga.

### Rápido

Para disminuir la duración del lavado y al mismo tiempo garantizar un ahorro de agua y energía.

! No es compatible con la opción "Super Wash" y no se puede activar con los programas Mix 30', Seda, Lana y Programas Parciales.

# Detergentes y ropa

ES

## Detergente

El tipo y la cantidad de detergente dependen del tipo de tejido (algodón, lana, seda...), del color, de la temperatura de lavado, del grado de suciedad y de la dureza del agua.

Dosificar bien el detergente evita derroches y protege el medio ambiente: aún siendo biodegradables, los detergentes contienen elementos que alteran el equilibrio de la naturaleza.

Se aconseja:

- usar detergente en polvo para prendas de algodón blancas y para el prelavado.
- usar detergentes líquidos para prendas delicadas de algodón y para todos los programas a baja temperatura.
- usar detergentes líquidos delicados para lana y seda.

! No use detergentes para el lavado a mano porque producen demasiada espuma.

El detergente se debe verter antes del comienzo del lavado en la cubeta correspondiente, o en el dosificador que se coloca directamente en el cesto. En este último caso, no se puede seleccionar el ciclo Algodón con prelavado.

## Preparar la ropa

! Despliegue bien las prendas antes de cargarlas en la máquina.

- Divida la ropa según el tipo de tejido (símbolo en la etiqueta de la prenda) y el color, separando las prendas de color de las blancas;
- Vacíe los bolsillos y compruebe los botones;
- No supere los valores indicados en la "Tabla de Programas" referidos al peso de la ropa seca.

### ¿Cuánto pesa la ropa?

1 sábana	400-500 gr.
1 funda	150-200 gr.
1 mantel	400-500 gr.
1 albornoz	900-1200 gr.
1 toalla	150-250 gr.
1 jeans	400-500 gr.
1 camisa	150-200 gr.

## Consejos sobre el lavado

**Camisas:** para lavar camisas de distintos tipos de telas y colores, utilice el programa correspondiente. Se garantiza así, el máximo cuidado de las mismas.

**Seda:** utilice el programa correspondiente para lavar todas las prendas de seda. Se aconseja el uso de un detergente específico para prendas delicadas.

**Cortinas:** se recomienda plegarlas e introducir las en el saco suministrado. Utilice el programa "Seda".

**Lana:** Ariston es la única lavadora que ha obtenido el prestigioso reconocimiento Woolmark Platinum Care (M.0508) otorgado por The Woolmark Company que certifica el lavado en lavadora de todas las prendas de lana, incluidas aquellas que contienen la etiqueta "sólo lavado a mano" . Por lo tanto, con el programa "Lana", se pueden lavar en lavadora todas las prendas de lana con absoluta tranquilidad y con la garantía de obtener los mejores resultados.

**Plumones:** para lavar prendas con relleno de pluma de ganso como edredones para camas individuales (que no excedan los 2 kg. de peso), cojines y anoraks, utilice el programa "Plumones". Se recomienda cargar los edredones en el cesto doblando sus bordes hacia dentro (*ver las figuras*) y no superar los  $\frac{3}{4}$  del volumen de dicho cesto.

Para lograr un lavado óptimo, se recomienda utilizar detergente líquido introduciéndolo en el contenedor de detergente.



**Mantas acolchadas:** para lavar mantas acolchadas con funda sintética, utilice el saco suministrado y elija el programa "Plumones".

**Manchas difíciles:** es una buena costumbre tratar las manchas difíciles con jabón en pastilla antes del lavado y utilizar el programa Algodón con prelavado.

## Sistema de equilibrado de la carga

Antes de cada centrifugado, para evitar vibraciones excesivas y para distribuir la carga de modo uniforme, el cesto realiza rotaciones a una velocidad ligeramente superior a la del lavado. Si después de varios intentos, la carga todavía no está correctamente equilibrada, la máquina realiza el centrifugado a una velocidad inferior a la prevista. Cuando existe un excesivo desequilibrio, la lavadora realiza la distribución antes que el centrifugado. Para obtener una mejor distribución de la carga y su correcto equilibrado, se aconseja mezclar prendas grandes y pequeñas.



# Precauciones y consejos

! La máquina fue proyectada y fabricada en conformidad con las normas internacionales de seguridad. Estas advertencias se suministran por razones de seguridad y deben ser leídas atentamente.

## Seguridad general

- Este aparato ha sido fabricado para un uso de tipo doméstico exclusivamente.
- La máquina debe ser utilizada sólo por personas adultas y siguiendo las instrucciones contenidas en este manual.
- No toque la máquina con los pies desnudos ni con las manos o los pies mojados o húmedos.
- No desenchufe la máquina tirando del cable, sino sujetando el enchufe.
- No toque el agua de descarga porque puede alcanzar temperaturas elevadas.
- Nunca fuerce la puerta: podría dañarse el mecanismo de seguridad que protege el aparato de aperturas accidentales.
- En caso de avería, no acceda nunca a los mecanismos internos para intentar una reparación.
- Controle siempre que los niños no se acerquen a la máquina cuando está en funcionamiento.
- Si debe ser trasladada, deberán intervenir dos o más personas, procediendo con el máximo cuidado. La máquina no debe ser desplazada nunca por una sola persona ya que es muy pesada.
- Antes de introducir la ropa compruebe que el cesto esté vacío.

## Eliminaciones

- Eliminación del material de embalaje: respete las normas locales, de ese modo, los embalajes podrán volver a ser utilizados.
- En base a la Norma europea 2002/96/CE de Residuos de aparatos Eléctricos y Electrónicos, los electrodomésticos viejos no pueden ser arrojados en los contenedores municipales habituales; tienen que ser recogidos selectivamente para optimizar la recuperación y reciclado de los componentes y materiales que los constituyen, y reducir el impacto en la salud humana y el medioambiente. El símbolo del cubo de basura tachado se marca sobre todos los productos para recordar al consumidor la obligación de separarlos para la recogida selectiva.

El consumidor debe contactar con la autoridad local o con el vendedor para informarse en relación a la correcta eliminación de su electrodoméstico viejo.

## Apertura manual de la puerta

Si desea sacar la ropa de la lavadora y no es posible abrir la puerta debido a un corte de energía eléctrica, proceda del siguiente modo:



1. desenchufe la máquina.
2. verifique que el nivel de agua en el interior de la máquina sea inferior al hueco de la puerta; si no es así, extraiga el agua en exceso utilizando el tubo de descarga y recogiéndola en un balde como se indica en la figura.

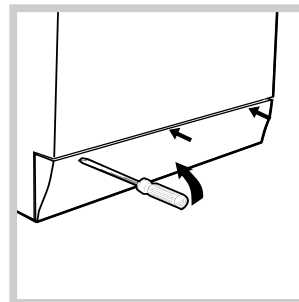

3. quite el panel de cobertura delantero de la lavadora con la ayuda de un destornillador (ver la figura).

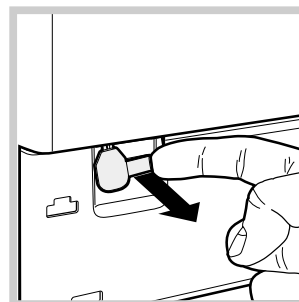

4. utilizando la lengüeta indicada en la figura, tire hacia fuera hasta liberar la varilla de plástico del retén; tire posteriormente hacia abajo hasta sentir un breve sonido que indica que la puerta está desbloqueada.

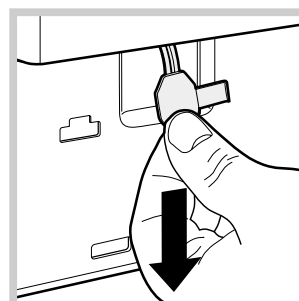

5. abra la puerta; si todavía no es posible, repita la operación.

6. vuelva a colocar el panel verificando, antes de empujarlo hacia la máquina, que los ganchos se hayan introducido en las correspondientes ranuras.

# Mantenimiento y cuidados

ES

## Interrumpir el agua y la corriente eléctrica

- Cierre el grifo de agua después de cada lavado. De este modo se limita el desgaste de la instalación hidráulica de la máquina y se elimina el peligro de pérdidas.
- Desenchufe la máquina cuando la debe limpiar y durante los trabajos de mantenimiento.

## Limpiar la máquina

La parte externa y las partes de goma se pueden limpiar con un paño empapado en agua tibia y jabón. No use disolventes ni productos abrasivos.

## Limpiar el contenedor de detergentes

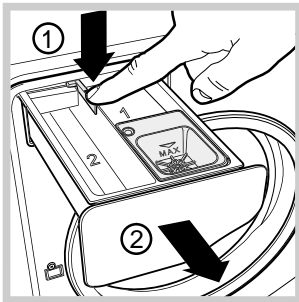

Para extraer el contenedor, presione la palanca (1) y tire hacia afuera (2) (ver la figura). Lávelo debajo del agua corriente, esta limpieza se debe realizar frecuentemente.

## Cuidar el cesto

- Deje siempre semicerrada la puerta para evitar que se formen malos olores.

## Limpiar la bomba

La máquina posee una bomba autolimpiante que no necesita mantenimiento. Pero puede suceder que objetos pequeños (monedas, botones) caigan en la precámara que protege la bomba, situada en la parte inferior de la misma.

! Verifique que el ciclo de lavado haya terminado y desenchufe la máquina.

Para acceder a la precámara:

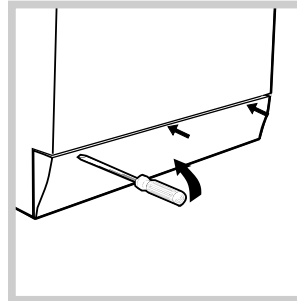

1. quite el panel de cobertura delantero de la máquina con la ayuda de un destornillador (ver la figura);

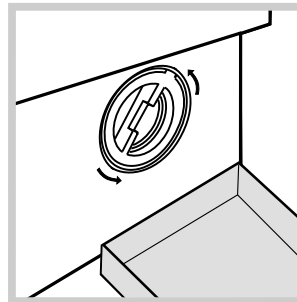

2. coloque un recipiente para recoger el agua que se verterá (aproximadamente 1,5 lt.) (ver la figura);

3. desenrosque la tapa girándola en sentido antihorario (ver la figura);

4. limpie con cuidado el interior;
5. vuelva a enroscar la tapa;
6. vuelva a montar el panel verificando, antes de empujarlo hacia la máquina, que los ganchos se hayan introducido en las correspondientes ranuras.

## Comprobar el tubo de alimentación de agua

Compruebe el tubo de alimentación al menos una vez al año. Si presenta grietas daños debe ser sustituido: durante los lavados, las fuertes presiones podrían provocar roturas imprevistas.

Puede suceder que la máquina no funcione. Antes de llamar al Servicio de Asistencia Técnica (ver "Asistencia"), compruebe que no se trate de un problema de fácil solución utilizando la siguiente lista.

## **Anomalías:**

## **Posibles causas / Solución:**

**La máquina no se enciende.**

- El enchufe no está introducido (o no lo está suficientemente) en la toma de corriente, como para hacer contacto.
- En la casa no hay corriente.

**El ciclo de lavado no comienza.**

- La puerta no está bien cerrada.
- El botón START/PAUSE no fue presionado.
- El grifo de agua no está abierto.

**La máquina no carga agua.**

- El tubo de alimentación de agua no está conectado al grifo.
- El tubo está plegado.
- El grifo de agua no está abierto.
- En la casa no hay agua.
- No hay suficiente presión.
- El botón START/PAUSE no fue presionado.

**La máquina carga y descarga agua continuamente.**

- El tubo de descarga no está instalado entre los 65 y 100 cm. del suelo (ver "Instalación").
- El extremo del tubo de descarga está sumergido en el agua (ver "Instalación").
- Si la vivienda se encuentra en uno de los últimos pisos de un edificio, es posible que se verifiquen fenómenos de sifonaje, por ello la máquina carga y descarga agua de modo continuo. Para eliminar este inconveniente se encuentran disponibles en el comercio válvulas especiales que permiten evitar el sifonaje.
- La descarga de pared no posee un respiradero.

**La máquina no descarga agua o no centrifuga**

- El programa no prevé la descarga: con algunos programas es necesario ponerla en marcha manualmente (ver "Programas y opciones").
- La opción "Plancha fácil" está activa: para completar el programa, presione el botón START/PAUSE (ver "Programas y opciones").
- El tubo de descarga está plegado (ver "Instalación").
- El conducto de descarga está obstruido.

**La máquina vibra mucho durante el centrifugado.**

- Durante la instalación, el cesto no ha sido desbloqueado correctamente (ver "Instalación").
- La máquina no está instalada en un lugar plano (ver "Instalación").
- Existe muy poco espacio entre la máquina, los muebles y la pared (ver "Instalación").
- La carga está desequilibrada (ver "Descripción de la máquina").

**La máquina pierde agua.**

- El tubo de alimentación de agua no está bien enroscado (ver "Instalación").
- El contenedor de detergentes está obstruido (para limpiarlo ver "Mantenimiento y cuidados").
- El tubo de descarga no está bien fijado (ver "Instalación").

**Los iconos correspondientes a la "Fase en curso" centellean velozmente junto con el piloto ENCENDIDO/APAGADO.**

- Apague la máquina y desenchúfela, espere aproximadamente 1 minuto y luego vuelva a encenderla.  
Si la anomalía persiste, llame al Servicio de Asistencia Técnica.

**Se forma demasiada espuma.**

- El detergente no es específico para la lavadora (debe contener algunas de las frases "para lavadora", "a mano o en lavadora" o similares).
- La dosificación fue excesiva.

**La puerta de la máquina permanece bloqueada.**

- Realice el procedimiento de desbloqueo manual (ver "Precauciones y consejos").

! Si después de estas verificaciones, el problema no se resuelve, cierre el grifo de agua, apague la máquina y llame al Servicio de Asistencia Técnica.

# Asistencia

ES

## **Antes de llamar al Servicio de Asistencia Técnica:**

- Verifique si la anomalía la puede resolver Ud. solo (ver “Anomalías y Soluciones”);
- Vuelva a poner en marcha el programa para comprobar si el problema fue resuelto;
- Si no es así, llame al Servicio de Asistencia Técnica Autorizado;

- ! En el caso de una mala instalación o de un uso incorrecto, se le podrá solicitar el pago de la intervención.
- ! No recurra nunca a técnicos no autorizados.

## **Comunicar:**

- el tipo de anomalía;
- el modelo de la máquina (Mod.);
- el número de serie (S/N );

Esta última información se encuentra en la placa de características colocada en el aparato.

GR

Ελληνικά

AQXL 85

### Περιεχόμενα

#### Εγκατάσταση, 14-15

Αποσυσκευασία και οριζοντίωση  
Υδραυλικές και ηλεκτρικές συνδέσεις  
Τεχνικά στοιχεία

#### Περιγραφή της πλυντήριο, 16-17

Πίνακας ελέγχου

#### Πως διενεργείται ένας κύκλος πλυσίματος, 18

#### Προγράμματα και δυνατότητες, 19

Πίνακας Προγραμμάτων  
Δυνατότητες πλυσίματος

#### Απορρυπαντικά και μπουγάδα, 20

Απορρυπαντικό  
Προετοιμασία της μπουγάδας  
Συμβουλές πλυσίματος  
Σύστημα ισοστάθμισης του φορτίου

#### Προφυλάξεις και συμβουλές, 21

Γενική ασφάλεια  
Διάθεση  
Χειρονακτικό άνοιγμα της πόρτας

#### Συντήρηση και φροντίδα, 22

Αποκλεισμός νερού και ηλεκτρικού ρεύματος  
Καθαρισμός της πλυντήριο  
Καθαρισμός του συρταριού απορρυπαντικών  
Φροντίδα του κάδου  
Καθαρισμός της αντλίας  
Έλεγχος του σωλήνα τροφοδοσίας του νερού

#### Ανωμαλίες και λύσεις, 23

#### Υποστήριξη, 24

# Εγκατάσταση

GR

! Είναι σημαντικό να διατηρήσετε το εγχειρίδιο αυτό για να μπορείτε να το συμβουλευέστε οποιαδήποτε στιγμή. Σε περίπτωση πώλησης, παραχώρησης ή μετακόμισης, βεβαιωθείτε ότι παραμένει μαζί με το πλυντήριο.

! Διαβάστε προσεκτικά τις οδηγίες: υπάρχουν σημαντικές πληροφορίες για την εγκατάσταση, τη χρήση και την ασφάλεια.

! Στη σακουλίτσα που περιέχει το εγχειρίδιο αυτό θα βρείτε, εκτός της εγγύησης, υλικά που χρησιμεύουν για την εγκατάσταση.

## Αποσυσκευασία και οριζοντίωση

### Αποσυσκευασία

1. Αφού αποσυσκευαστεί το πλυντήριο, ελέγξτε αν έχει υποστεί ζημιές κατά τη μεταφορά.

Αν έχει υποστεί ζημιές μην το συνδέετε και επικοινωνήστε με τον μεταπωλητή.

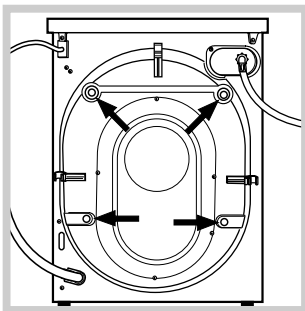

2. Αφαιρέστε τις 4 προστατευτικές βίδες για τη μεταφορά και τον σχετικό αποστάτη που βρίσκονται στο πίσω μέρος (βλέπε εικόνα).

3. Κλείστε τις οπές με τα πλαστικά πώματα που περιέχονται στη σακουλίτσα.

4. Φυλάξτε όλα τα κομμάτια. Αν το πλυντήριο χρειαστεί να μεταφερθεί, θα πρέπει να ξαναμονταριστούν για την αποφυγή εσωτερικών βλαβών.

! Οι συσκευασίες δεν είναι παιχνίδια για μικρά παιδιά!

### Ευθυγράμμιση πλυντηρίου

1. Τοποθετήστε το πλυντήριο σε ένα δάπεδο επίπεδο και ανθεκτικό, χωρίς να το ακουμπήσετε σε τοίχους ή έπιπλα.

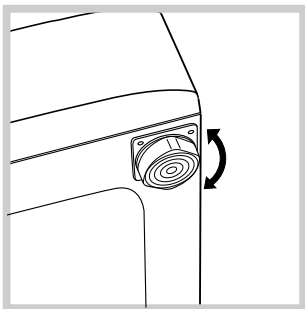

2. Αντισταθμίστε τις ανωμαλίες ξεβιδώνοντας ή βιδώνοντας τα ποδαράκια έως ότου η πλυντήριο αλφαδιαστεί (δεν πρέπει να κλίνει περισσότερο από 2 μοίρες).

! Ένα επιμελές αλφάδιασμα δίνει σταθερότητα και αποσοβεί δονήσεις και θορυβότητα κυρίως στη φάση στυψίματος.

! Σε περίπτωση μοκέτας ή τάπητα, ρυθμίστε τα ποδαράκια έτσι ώστε να υφίσταται κάτω από το πλυντήριο αρκετός χώρος για τον αερισμό.

## Υδραυλικές και ηλεκτρικές συνδέσεις

### Σύνδεση του σωλήνα τροφοδοσίας του νερού

! Πριν συνδέσετε το σωλήνα τροφοδοσίας στο δίκτυο ύδρευσης, αφήστε να τρέξει το νερό μέχρι να βγει διαυγές.

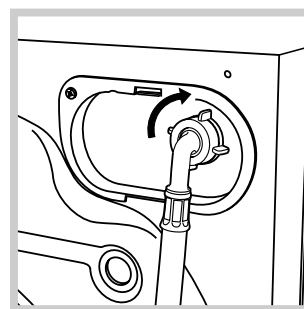

1. Συνδέστε το σωλήνα τροφοδοσίας στο πλυντήριο βιδώνοντας τον στην αντίστοιχη είσοδο νερού, στο πίσω μέρος επάνω δεξιά (βλέπε εικόνα).

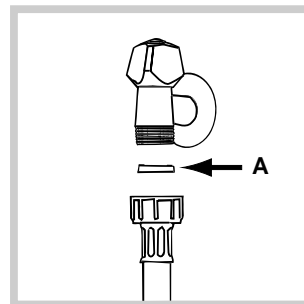

2. Εισάγετε την τσιμούχα A που περιέχεται στη σακουλίτσα στο άκρο του σωλήνα τροφοδοσίας και βιδώστε τη σε ένα κρουνοί κρύου νερού με στόμιο σπειρώματος 3/4 gas (βλέπε εικόνα).

3. Προσέξτε ώστε στο σωλήνα να μην υπάρχουν ούτε πτυχώσεις και ούτε στενώσεις.

! Η πίεση νερού του κρουνοί πρέπει να κυμαίνεται μεταξύ των τιμών του πίνακα Τεχνικά στοιχεία (βλέπε σελίδα δίπλα).

! Αν το μήκος του σωλήνα τροφοδοσίας δεν επαρκεί, απευθυνθείτε σε ένα ειδικευμένο κατάστημα ή σε εξουσιοδοτημένο τεχνικό.

! Μη χρησιμοποιείτε ποτέ χρησιμοποιημένους ή παλιούς σωλήνες τροφοδοσίας, αλλά εκείνους που παρέχονται με τη πλυντήριο.

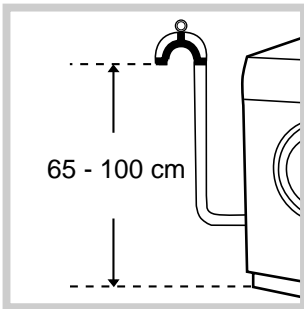
**Σύνδεση του σωλήνα αδειάσματος**

Συνδέστε το σωλήνα αδειάσματος σε μια σωλήνωση αδειάσματος ή σε μια επιτοίχια παροχέτευση σε ύψος από το έδαφος μεταξύ 65 και 100 cm και αποφεύγοντας ρητά να τον διπλώσετε.

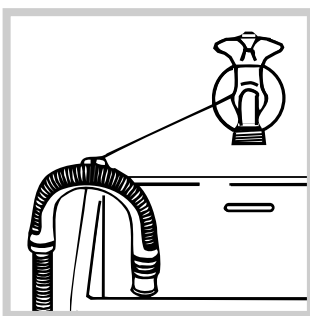

Εναλλακτικά, στηρίξτε το σωλήνα αδειάσματος στο χείλος ενός νιπτήρα ή μιας λεκάνης, δένοντας τον οδηγό που σας παρέχεται στον κρουνό (βλέπε εικόνα). Το ελεύθερο άκρο του σωλήνα αδειάσματος δεν πρέπει να παραμένει βυθισμένο στο νερό.

! Δεν συνιστάται η χρήση προεκτάσεων σωλήνων. Αν απαιτείται, η προέκταση πρέπει να έχει την ίδια διάμετρο του αρχικού σωλήνα και να μην ξεπερνάει τα 150 cm.

**Ηλεκτρική σύνδεση**

Πριν εισάγετε το βύσμα στην ηλεκτρική πρίζα, βεβαιωθείτε ότι:

- η πρίζα διαθέτει γείωση και τηρεί τις εκ του νόμου προδιαγραφές;
- Η πρίζα να είναι σε θέση να υποφέρει το μέγιστο φορτίο ισχύος του μηχανήματος, που αναφέρεται στον πίνακα Τεχνικών στοιχείων (βλέπε δίπλα);
- Η τάση τροφοδοσίας να κυμαίνεται μεταξύ των τιμών που αναφέρονται στον πίνακα Τεχνικών στοιχείων (βλέπε δίπλα);
- Η πρίζα να είναι συμβατή με το βύσμα του πλυντηρίου. Σε αντίθετη περίπτωση, αντικαταστήστε την πρίζα ή το βύσμα.

! Το πλυντήριο δεν εγκαθίσταται σε ανοιχτό χώρο, ακόμη και αν ο χώρος είναι καλυμμένος, διότι είναι πολύ επικίνδυνο να το αφήνετε εκτεθειμένο σε βροχή και κακοκαιρία.

! Με την εγκατάσταση του πλυντηρίου, η πρίζα ρεύματος πρέπει να είναι εύκολα προσβάσιμη.

! Μη χρησιμοποιείτε προεκτάσεις και πολύπριζα.

! Το καλώδιο δεν πρέπει να φέρει πτυχές ή να είναι συμπιεσμένο.

! Το καλώδιο τροφοδοσίας και το βύσμα πρέπει να αντικαθίστανται μόνο από εξουσιοδοτημένους τεχνικούς.

Προσοχή! Η επιχείρηση αποποιείται κάθε ευθύνης σε περίπτωση που δεν τηρούνται αυτοί οι κανόνες.

**Τεχνικά στοιχεία**

<b>Μοντέλο</b>	AQXL 85
<b>Διαστάσεις</b>	πλάτος cm 59,5 ύψος cm 85 βάθος cm 58
<b>Χωρητικότητα</b>	από 1 έως 6 kg
<b>Ηλεκτρικές συνδέσεις</b>	τάση 220-240 Volt 50 Hz μέγιστη απορροφούμενη ισχύς 1850 W
<b>Συνδέσεις νερού</b>	μέγιστη πίεση 1 MPa (10 bar) Ελάχιστη πίεση 0,05 MPa (0,5 bar) χωρητικότητα του κάδου 52 λίτρα
<b>Ταχύτητα στυψίματος</b>	μέχρι 800 στροφές το λεπτό
<b>Προγράμματα ελέγχου σύμφωνα με τον κανονισμό IEC456</b>	πρόγραμμα <b>BAMBAKEPA ΛΕΥΚΑ</b> ; θερμοκρασία 60°C; εκτελούμενο με 6 kg μπουγάδας.



Η συσκευή αυτή είναι σύμφωνη με τις ακόλουθες οιντοτικές Οδηγίες:  
- 73/23/CEE της 19/02/73 (Χαμηλή Τάση) και μεταγενέστερες τροποποιήσεις  
- 89/336/CEE της 03/05/89 (Ηλεκτρομαγνητική Συμβατότητα) και μεταγενέστερες τροποποιήσεις  
- 2002/96/CE

# Περιγραφή της πλυντήριο

GR

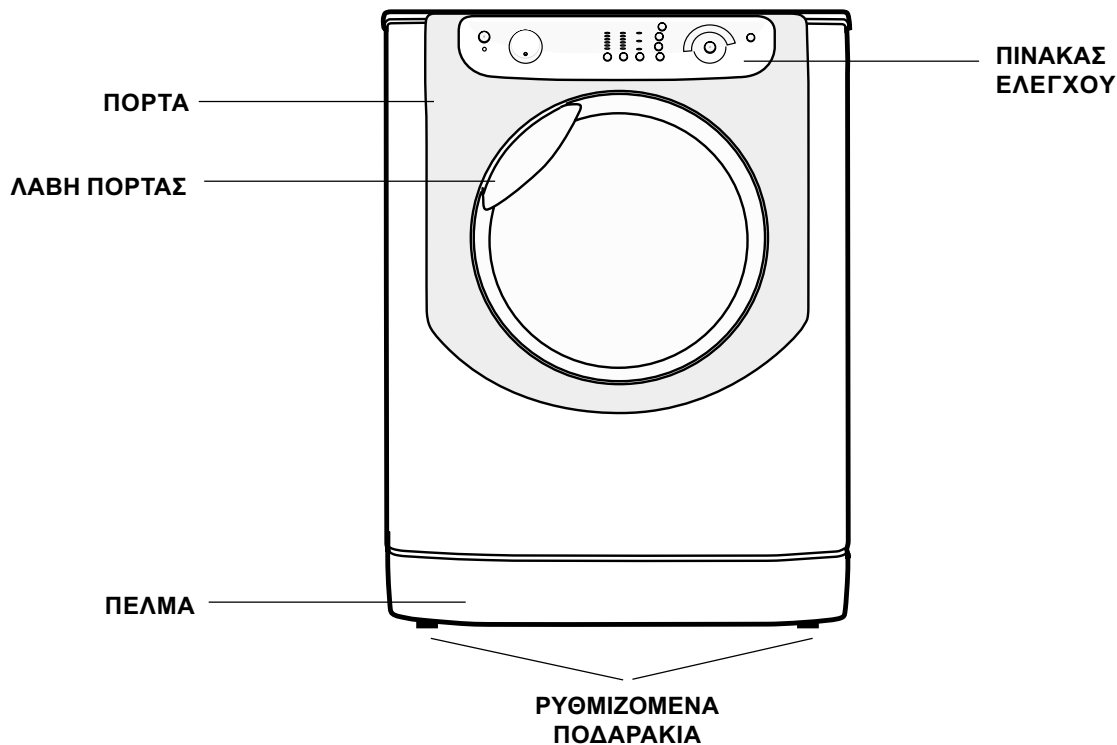

## ΠΟΡΤΑ



Για να ανοίξετε την πόρτα χρησιμοποιείτε πάντα τη σχετική λαβή (βλέπε εικόνα).

## ΘΗΚΗ ΑΠΟΡΡΥΠΑΝΤΙΚΩΝ:

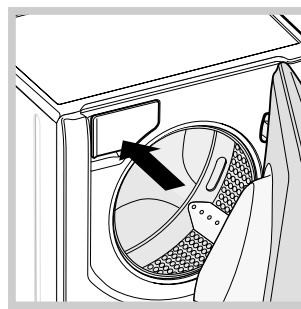

Βρίσκεται στο εσωτερικό της πλυντήριο και έχετε πρόσβαση ανοίγοντας την πόρτα.

Για τη δΟΣΟΛΟΓΙΑ των απορρυπαντικών βλέπε το κεφάλαιο “Απορρυπαντικά και μπουγάδα”.

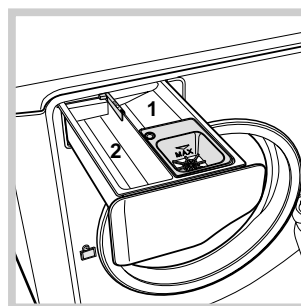

1. *Λεκανίτσα για την πρόπλυση:* χρησιμοποιείτε απορρυπαντικό σε σκόνη.  
2. *Λεκανίτσα για το πλύσιμο:* χρησιμοποιείτε απορρυπαντικό σε σκόνη ή υγρό. Στην τελευταία περίπτωση προτείνεται να το χύνετε αμέσως μετά την εκκίνηση του πλυντηρίου.

☼ *Λεκανίτσα για πρόσθετα:* για μαλακτικό ή υγρά πρόσθετα. Συστήνεται να μην ξεπερνάτε ποτέ τη μέγιστη στάθμη που υποδεικνύεται από τη σχάρα και να αραιώνετε συμπυκνωμένα μαλακτικά.



## Πίνακας ελέγχου

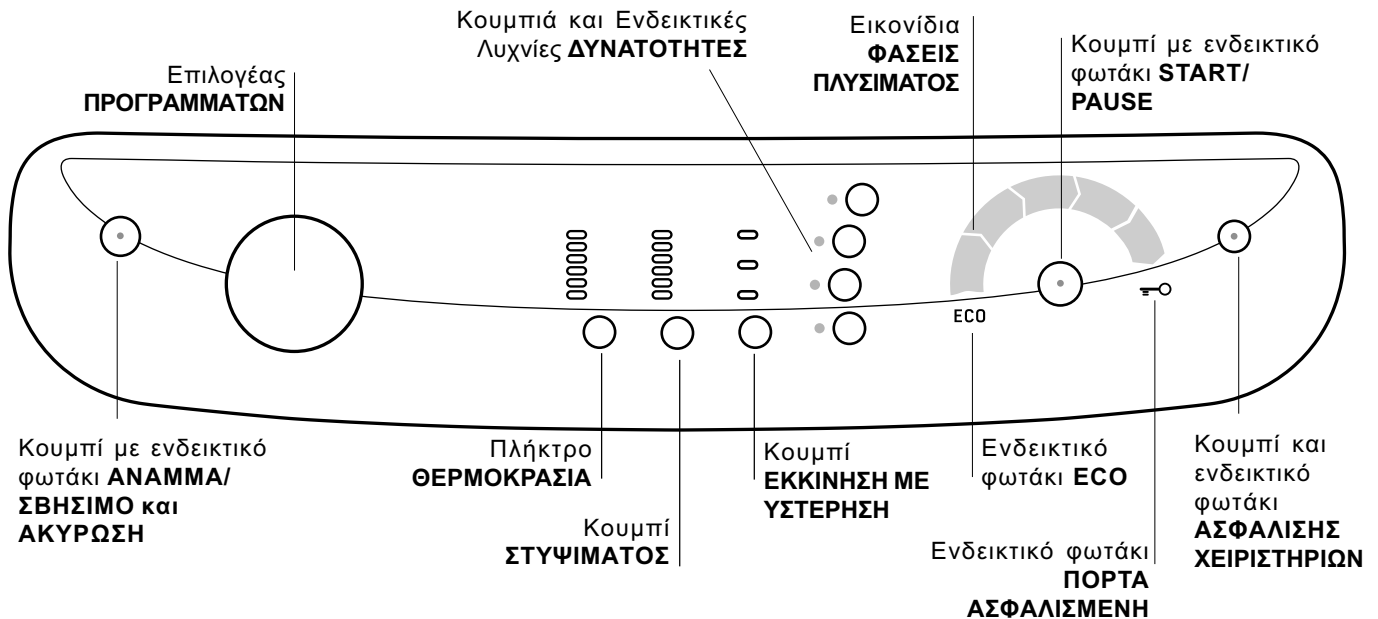

Κουμπί με ενδεικτικό φωτάκι **ANAMMA ΣΒΗΣΙΜΟ και ΑΚΥΡΩΣΗ**: πιάστε στιγμιαία το κουμπί για να ανάψει ή να σβήσει η πλυντήριο. Το πράσινο ενδεικτικό φωτάκι δείχνει ότι η πλυντήριο είναι αναμμένη. Για να σβήσετε το πλυντήριο κατά το πλύσιμο πρέπει να κρατάτε πατημένο το κουμπί πιο πολύ, περίπου 2 sec. Στιγμιαίο ή τυχαίο πάτημα δεν επιτρέπει το σβήσιμο της πλυντήριο. Το σβήσιμο της πλυντήριο κατά το πλύσιμο σε εξέλιξη ακυρώνει το ίδιο το πλύσιμο.

**Επιλογέας ΠΡΟΓΡΑΜΜΑΤΩΝ**: μπορεί να στραφεί σε αμφότερες τις κατευθύνσεις. Για να θέσετε το πλέον σωστό πρόγραμμα βλέπε τον “Πίνακα προγραμμάτων”. Κατά το πλύσιμο ο επιλογέας παραμένει ακίνητος.

Πλήκτρο **ΘΕΡΜΟΚΡΑΣΙΑ**: πατήστε για να αλλάξετε τη θερμοκρασία. Η τιμή υποδεικνύεται από τα επικείμενα ενδεικτικά φωτάκια (βλέπε “Πως διενεργείται ένας κύκλος πλυσίματος”).

Κουμπί **ΣΤΥΨΙΜΟ**: πατήστε για να αλλάξετε ή να αποκλείσετε το στύψιμο. Η τιμή υποδεικνύεται από τα επικείμενα ενδεικτικά φωτάκια (βλέπε “Πως διενεργείται ένας κύκλος πλυσίματος”).

Κουμπί **ΕΚΚΙΝΗΣΗ ΜΕ ΥΣΤΕΡΗΣΗ**: πατήστε για να θέσετε μια εκκίνηση με υστέρηση του προεπιλεγμένου προγράμματος. Η τιμή υποδεικνύεται από τα επικείμενα ενδεικτικά φωτάκια (βλέπε “Πως διενεργείται ένας κύκλος πλυσίματος”).

Κουμπιά και Ενδεικτικά φωτάκια **ΔΥΝΑΤΟΤΗΤΕΣ**: για να επιλέξετε τις διαθέσιμες δυνατότητες. Το ενδεικτικό φωτάκι το σχετικό με την επιλεγμένη δυνατότητα θα παραμείνει αναμμένο (βλέπε “Πως διενεργείται ένας κύκλος πλυσίματος”).

**Εικονίδια ΦΑΣΕΙΣ ΠΛΥΣΙΜΑΤΟΣ**: φωτίζονται δείχνοντας την προώθηση του κύκλου (Πλύσιμο - Ξέβγαλμα - Στύψιμο - Τελικό άδειασμα ). Η ένδειξη END φωτίζεται όταν ο κύκλος τελειώσει.

Κουμπί με ενδεικτικό φωτάκι **START/PAUSE**: όταν το ενδεικτικό πράσινο φωτάκι αναβοσβήνει αργά, πατήστε το κουμπί για την εκκίνηση πλυσίματος. Με την εκκίνηση του κύκλου το ενδεικτικό φωτάκι σταθεροποιείται. Για να θέσετε μια παύση στο πλύσιμο, πατήστε εκ νέου το κουμπί. Το ενδεικτικό φωτάκι θα αναβοσβήνει με πορτοκαλί χρώμα. Αν το ενδεικτικό φωτάκι “Πόρτα Ασφαλισμένη” είναι σβηστό, μπορείτε να ανοίξετε την πόρτα. Για να ξεκινήσει πάλι το πλύσιμο από το σημείο διακοπής, πατήστε εκ νέου το κουμπί.

Ενδεικτικό φωτάκι **ΠΟΡΤΑ ΑΣΦΑΛΙΣΜΕΝΗ**: δείχνει ότι η πόρτα είναι ασφαλισμένη. Για να ανοίξετε την πόρτα πρέπει να θέσετε τον κύκλο σε παύση (βλέπε επόμενη σελίδα).



Κουμπί και ενδεικτικό φωτάκι **ΑΣΦΑΛΙΣΗΣ ΧΕΙΡΙΣΤΗΡΙΩΝ**: για την ενεργοποίηση ή απενεργοποίηση του μπλοκ του πίνακα ελέγχου, κρατήστε πατημένο το κουμπί για περίπου 2 δευτερόλεπτα. Το αναμμένο ενδεικτικό φωτάκι δείχνει ότι ο πίνακας ελέγχου είναι ασφαλισμένος. Με τον τρόπο αυτόν παρεμποδίζονται τυχαίες τροποποιήσεις των προγραμμάτων, κυρίως αν στο σπίτι υπάρχουν παιδιά.







Ενδεικτικό φωτάκι **ECO**: το εικονίδιο ECO θα ανάψει όταν, αλλάζοντας τις παραμέτρους πλυσίματος, επιτευχθεί μια εξοικονόμηση ηλεκτρικής ενέργειας τουλάχιστον 10%.

# Πως διενεργείται ένας κύκλος πλυσίματος

GR

**ΠΑΡΑΤΗΡΗΣΗ:** την πρώτη φορά που χρησιμοποιείτε το πλυντήριο, διενεργήστε ένα κύκλο πλυσίματος χωρίς ρούχα αλλά με απορρυπαντικό, θέτοντας το πρόγραμμα βαμβακερών 90° χωρίς πρόπλυση.





- 1. ΑΝΑΨΤΕ ΤΗ ΠΛΥΝΤΗΡΙΟ.** Πατήστε το κουμπί . Όλα τα ενδεικτικά φωτάκια θα ανάψουν για 1 δευτερόλεπτο μετά το οποίο θα παραμείνει αναμμένο συνεχώς μόνο το ενδεικτικό φωτάκι του κουμπιού , το ενδεικτικό φωτάκι START/PAUSE θα αναβοσβήνει αργά.
- 2. ΦΟΡΤΩΣΗ ΡΟΥΧΩΝ.** Ανοίξτε την πόρτα. Φορτώστε τα ρούχα, προσέχοντας να μην ξεπεράσετε την ποσότητα φορτίου που υποδεικνύεται στον πίνακα προγραμμάτων της επόμενης σελίδας.
- 3. ΔΟΣΟΛΟΓΙΑ ΤΟΥ ΑΠΟΡΡΥΠΑΝΤΙΚΟΥ.** Βγάλτε το συρτάρι και χύστε το απορρυπαντικό στις αντίστοιχες λεκανίτσες όπως εξηγείται στην “Περιγραφή της πλυντήριο”.
- 4. ΚΛΕΙΣΤΕ ΤΗΝ ΠΟΡΤΑ.**
- 5. ΕΠΙΛΕΞΤΕ ΤΟ ΠΡΟΓΡΑΜΜΑ.** Στρέψτε τον ΕΠΙΛΟΓΕΑ ΠΡΟΓΡΑΜΜΑΤΩΝ προς τα δεξιά ή προς τα αριστερά μέχρι να επιλέξετε το επιθυμητό πρόγραμμα. Αντιστοιχίζεται μια θερμοκρασία, μια ταχύτητα στυψίματος και μια ένταση πλυσίματος που μπορούν να τροποποιηθούν.
- 6. ΕΞΑΤΟΜΙΚΕΥΣΗ ΤΟΥ ΚΥΚΛΟΥ ΠΛΥΣΙΜΑΤΟΣ.** Ενεργήστε στα αντίστοιχα κουμπιά του πίνακα ελέγχου:

  **Τροποποιήστε τη θερμοκρασία ή/και το στύψιμο.** Η μηχανή επιλέγει αυτόματα τις μέγιστες προβλεπόμενες τιμές θερμοκρασίας και στυψίματος για το τεθέν πρόγραμμα και συνεπώς δεν μπορούν να αυξηθούν. Πατώντας το κουμπί  μειώνεται προοδευτικά η θερμοκρασία μέχρι το πλύσιμο σε κρύο νερό . Πατώντας το κουμπί  μειώνεται προοδευτικά το στύψιμο μέχρι τον αποκλεισμό του . Περαιτέρω πάτημα των κουμπιών επαναφέρει τις τιμές στις μέγιστες προβλεπόμενες.

 **Θέστε μια εκκίνηση με υστέρηση.** Για να θέσετε την εκκίνηση με υστέρηση του προεπιλεγμένου προγράμματος, πατήστε πολλές φορές το κουμπί μέχρι να ανάψει το ενδεικτικό φωτάκι το σχετικό με την επιθυμητή υστέρηση.

Στην τέταρτη φορά που θα πιέσετε το κουμπί η λειτουργία θα απενεργοποιηθεί.

**ΠΑΡΑΤΗΡΗΣΗ:** Αφού πατηθεί το κουμπί START/PAUSE το ενδεικτικό φωτάκι το σχετικό με την τεθείσα υστέρηση θα αναβοσβήνει (η τιμή της υστέρησης θα μπορεί να τροποποιηθεί μόνο μειώνοντάς την).

    **Τροποποιήστε τα χαρακτηριστικά του κύκλου.**

Πατήστε τα κουμπιά ΔΥΝΑΤΟΤΗΤΕΣ για την εξατομίκευση του πλυσίματος ανάλογα με τις προσωπικές σας ανάγκες.

- Πατήστε το κουμπί για την ενεργοποίηση της δυνατότητας Θα ανάψει το σχετικό ενδεικτικό φωτάκι.
- Πατήστε εκ νέου το κουμπί για την απενεργοποίηση της δυνατότητας. Το ενδεικτικό φωτάκι θα σβήσει.

**!** Αν η επιλεγμένη δυνατότητα δεν είναι συμβατή με το τεθέν πρόγραμμα, το ενδεικτικό φωτάκι θα αναβοσβήνει και η δυνατότητα δεν θα ενεργοποιηθεί.

**!** Αν η επιλεγμένη δυνατότητα δεν είναι συμβατή με μια άλλη που επελέγη προηγουμένως, το σχετικό φωτάκι της πρώτης επιλεγμένης δυνατότητας θα αναβοσβήνει και θα ενεργοποιηθεί μόνο η δεύτερη, το ενδεικτικό φωτάκι του κουμπιού θα σταθεροποιηθεί.

- 7. ΕΚΚΙΝΗΣΗ ΤΟΥ ΠΡΟΓΡΑΜΜΑΤΟΣ.** Πατήστε το κουμπί START/PAUSE. Το σχετικό ενδεικτικό φωτάκι θα σταθεροποιηθεί και η πόρτα θα ασφαλιστεί (ενδεικτικό φωτάκι ΠΟΡΤΑΣ ΑΣΦΑΛΙΣΜΕΝΗΣ αναμμένο). Τα εικονίδια τα σχετικά με τις φάσεις πλυσίματος θα φωτιστούν κατά τον κύκλο δείχνοντας την σε εξέλιξη φάση. Για να αλλάξετε ένα πρόγραμμα ενώ είναι σε εξέλιξη ένας κύκλος, θέστε το πλυντήριο σε παύση πιέζοντας το κουμπί START/PAUSE. Κατόπιν επιλέξτε τον επιθυμητό κύκλο και πατήστε εκ νέου το κουμπί START/PAUSE. Για να ανοίξετε την πόρτα ενώ είναι σε εξέλιξη ένας κύκλος πατήστε το κουμπί START/PAUSE. Αν το ενδεικτικό φωτάκι ΠΟΡΤΑΣ ΑΣΦΑΛΙΣΜΕΝΗΣ  είναι σβηστό θα μπορείτε να ανοίξετε την πόρτα. Πατήστε εκ νέου το κουμπί START/PAUSE για να ξεκινήσει πάλι το πρόγραμμα από το σημείο διακοπής.

- 8. ΤΕΛΟΣ ΤΟΥ ΠΡΟΓΡΑΜΜΑΤΟΣ.** Υποδεικνύεται από την ένδειξη END αναμμένη. Η πόρτα θα μπορεί να ανοίξει αμέσως. Αν το ενδεικτικό φωτάκι START/PAUSE αναβοσβήνει, πατήστε το κουμπί για να τελειώσει ο κύκλος. Ανοίξτε την πόρτα, αδειάστε τα ρούχα και σβήστε τη πλυντήριο.

**!** Αν επιθυμείτε αν ακυρώσετε έναν ήδη τεθέντα κύκλο, πατήστε επί μακρόν το κουμπί . Ο κύκλος θα διακοπεί και η μηχανή θα σβήσει.

## ΣΑΚΙΔΙΟ ΓΙΑ ΠΑΠΛΩΜΑΤΑ, ΚΟΥΡΤΙΝΕΣ ΚΑΙ ΕΥΑΙΣΘΗΤΑ ΡΟΥΧΑ

Χάρη στο ειδικό σακίδιο που παρέχεται, η Ariston σου δίνει τη δυνατότητα να πλένεις ακόμη και τα ευαίσθητα και ακριβά ρούχα διασφαλίζοντάς τους τη μέγιστη προστασία.

Συστήνεται να χρησιμοποιείτε σε κάθε περίπτωση το σακίδιο για το **πλύσιμο παπλωμάτων με ή χωρίς πούπουλα με εξωτερική επένδυση από συνθετικό υλικό.**

# Προγράμματα και δυνατότητες

## Πίνακας προγραμμάτων

Εικονίδιο	Περιγραφή του Προγράμματος	Μέγιστη θερμοκρασία (°C)	Μέγιστη ταχύτητα (στροφές ανά λεπτό)	Απορρυπαντικά		Μέγιστο Φορτίο (Kg)	Διάρκεια κύκλου
				Πλύσιμο	Μαλακτικό		
<b>Προγράμματα για όλες τις μέρες</b>							
	<b>ΒΑΜΒΑΚΕΡΑ ΛΕΥΚΑ</b>	60°	800	●	●	6	2h 35'
	<b>ΒΑΜΒΑΚΕΡΑ ΧΡΩΜΑΤΙΣΤΑ</b>	40°	800	●	●	6	1h 40'
	<b>ΣΥΝΘΕΤΙΚΑ ΕΥΑΙΣΘΗΤΑ</b>	40°	800	●	●	2,5	1h 10'
	<b>MIX 30'</b> : Για το γρήγορο φρεσκάρισμα ρούχων ελαφρά λερωμένων (δεν ενδείκνυται για μάλλινα, μεταξωτά και ρούχα που πλένονται στο χέρι).	30°	800	●	●	3	35'
<b>Ενεργητικά προγράμματα</b>							
	<b>ΠΡΟΠΛΥΣΗ</b> : Για την αφαίρεση επίμονων λεκέδων. (Προσθέστε το απορρυπαντικό στο αντίστοιχο διαμέρισμα).	90°	800	●	●	6	2h 47'
	<b>ΒΑΜΒΑΚΕΡΑ 90°</b>	90°	800	●	●	6	2h 32'
	<b>ΣΥΝΘΕΤΙΚΑ ΑΝΘΕΚΤΙΚΑ</b>	60°	800	●	●	2,5	1h 22'
<b>Ειδικά Προγράμματα</b>							
	<b>ΠΟΥΚΑΜΙΣΑ</b>	40°	600	●	●	2	1h 20'
	<b>ΜΕΤΑΞΩΤΑ</b> : Για μεταξωτά ρούχα, βισκόζη, λινά.	30°	0	●	●	2	50'
	<b>ΜΑΛΛΙΝΑ</b> : Για μάλλινα, cachemire, κλπ.	40°	600	●	●	1,5	53'
	<b>ΠΑΠΛΩΜΑΤΑ</b> : Για ρούχα με εσωτερική επένδυση πούπουλων χήνας.	30°	800	●	●	2	1h 15'
<b>Επί μέρους προγράμματα</b>							
	Ξέβγαλμα Ανθεκτικών	-	800	-	●	6	45'
	Ξέβγαλμα Ευαίσθητων	-	800	-	●	2,5	40'
	Στύψιμο Ανθεκτικών	-	800	-	-	6	20'
	Στύψιμο Ευαίσθητων	-	800	-	-	2,5	14'
	Άδειασμα	-	0	-	-	6	3'

Τα στοιχεία που αναφέρονται στον πίνακα είναι ενδεικτικά.

## Δυνατότητες πλυσίματος

### Super Wash

Χάρη στη χρήση μεγαλύτερης ποσότητας νερού στην αρχική φάση του κύκλου και στη χρήση περισσότερου χρόνου, η δυνατότητα αυτή εξασφαλίζει ένα πλύσιμο υψηλών επιδόσεων.

! Δεν είναι διαθέσιμη στα προγράμματα Mix 30', Μεταξωτά, Μάλλινα, Παπλώματα και Επί μέρους προγράμματα.

### Λιγότερο Σιδέρωμα

Επιλέγοντας τη δυνατότητα αυτή, το πλύσιμο και το στύψιμο θα τροποποιηθούν κατάλληλα για τη μείωση σχηματισμού τσαλακωμάτων. Στο τέλος του κύκλου το πλυντήριο θα διενεργεί αργές περιστροφές του κάδου. Τα ενδεικτικά φωτάκια "Λιγότερο Σιδέρωμα" και START/PAUSE θα αναβοσβήνουν. Για το πέρας του κύκλου πατήστε το κουμπί START/PAUSE ή το κουμπί "Λιγότερο Σιδέρωμα".

Στο πρόγραμμα **Μεταξωτά** η πλυντήριο θα τελειώσει τον κύκλο με την μπουγάδα σε μούλιασμα και το ενδεικτικό φωτάκι "Λιγότερο Σιδέρωμα" θα αναβοσβήνει. Για να αδειάσετε το νερό και να μπορείτε να βγάλετε την μπουγάδα πρέπει να πατήσετε το κουμπί START/PAUSE ή το κουμπί "Λιγότερο Σιδέρωμα".

! Δεν είναι διαθέσιμη στα προγράμματα Μάλλινα, Στύψιμο ανθεκτικών, Στύψιμο ευαίσθητων και Άδειασμα.

### Extra Ξέβγαλμα

Επιλέγοντας τη δυνατότητα αυτή αυξάνεται η αποτελεσματικότητα του ξεβγάλματος και εξασφαλίζεται η μέγιστη απομάκρυνση του απορρυπαντικού. Είναι χρήσιμο για επιδερμίδες ιδιαίτερα ευαίσθητες στα απορρυπαντικά. Συνιστάται η χρήση του με το πλυντήριο σε πλήρες φορτίο ή με τη χρήση υψηλών δόσεων απορρυπαντικού.

! Δεν είναι διαθέσιμο στα προγράμματα Mix 30', Στύψιμο ανθεκτικών, Στύψιμο ευαίσθητων και Άδειασμα.

### Γρήγορο

Για να μειωθεί η διάρκεια του πλυσίματος, εξασφαλίζοντας ταυτόχρονα εξοικονόμηση νερού και ενέργειας.

! Δεν είναι συμβατό με τη δυνατότητα "Super Wash" και δεν είναι ενεργό στα προγράμματα Mix 30', Μεταξωτά, Μάλλινα, και Επί μέρους προγράμματα.

# Απορρυπαντικά και μπουγάδα

GR

## Απορρυπαντικό

Η επιλογή και η ποσότητα του απορρυπαντικού εξαρτώνται από τον τύπο υφάσματος (βαμβακερά, μάλλινα, μεταξωτά...), από το χρώμα, από τη θερμοκρασία πλυσίματος, από το βαθμό βρωμιάς και από την σκληρότητα του νερού.

Η καλή δοσολογία του απορρυπαντικού αποσοβεί σπατάλες και προστατεύει το περιβάλλον: αν και βιοδιασπώμενα, τα απορρυπαντικά περιέχουν στοιχεία που αλλοιώνουν την ισορροπία στη φύση.

Συνιστάται:

- η χρήση απορρυπαντικών σε σκόνη για ρούχα λευκά βαμβακερά και για την πρόπλυση.
- να χρησιμοποιείτε υγρά απορρυπαντικά για ευαίσθητα ρούχα βαμβακερά και για όλα τα προγράμματα σε χαμηλή θερμοκρασία.
- να χρησιμοποιείτε υγρά απορρυπαντικά απαλά για μάλλινα και μεταξωτά.

! Μην χρησιμοποιείτε απορρυπαντικά για το πλύσιμο στο χέρι, διότι παράγουν πολύ αφρό.

Το απορρυπαντικό πρέπει να χύνεται πριν την έναρξη του πλυσίματος στην αντίστοιχη λεκανίτσα, ή να το βάζετε απ'ευθείας στον κάδο. Στην περίπτωση αυτή δεν μπορείτε να επιλέξετε τον κύκλο Βαμβακερά με πρόπλυση.

## Προετοιμασία της μπουγάδας

! Ξεδιπλώστε καλά τα ρούχα πριν τα φορτώσετε στη μηχανή.

- Χωρίστε την μπουγάδα ανάλογα με τον τύπο του υφάσματος (σύμβολο στην ετικέτα του ρούχου) και το χρώμα προσέχοντας να χωρίσετε τα χρωματιστά ρούχα από τα λευκά;
- Εκκενώστε τις τσέπες και ελέγξτε τα κουμπιά;
- Μην ξεπερνάτε τις υποδεικνυόμενες τιμές στον "Πίνακα Προγραμμάτων" σε σχέση με το βάρος της στεγνής μπουγάδας.

Πόσο ζυγίζει η μπουγάδα:

1 σεντόνι	400-500 gr.
1 μαξιλαροθήκη	150-200 gr.
1 τραπεζομάντηλο	400-500 gr.
1 μπουρνούζι	900-1200 gr.
1 πετσέτα	150-250 gr.
1 jeans	400-500 gr.
1 πουκάμισο	150-200 gr.

## Συμβουλές πλυσίματος

**Πουκάμισο:** χρησιμοποιήστε το αντίστοιχο πρόγραμμα για να πλύνετε πουκάμισα διαφόρων ειδών υφάσματος και χρώματος. Εξασφαλίζει τη μέγιστη φροντίδα.

**Μεταξωτά:** χρησιμοποιήστε το αντίστοιχο πρόγραμμα για να πλύνετε όλα τα μεταξωτά ρούχα. Συνιστάται η χρήση ενός ειδικού απορρυπαντικού για ευαίσθητα ρούχα.

**Κουρτίνες:** προτείνεται να τις διπλώνετε και να τις βάζετε στο παρεχόμενο σακίδιο. Χρησιμοποιήστε το πρόγραμμα "Μεταξωτά".

**Μάλλινα:** Το Ariston είναι το μοναδικό πλυντήριο που κατέκτησε τη σημαντική αναγνώριση Woolmark Platinum Care (M.0508) εκ μέρους της The Woolmark Company, που πιστοποιεί το πλύσιμο στο πλυντήριο όλων των μάλλινων ρούχων καθώς και εκείνων που φέρουν την ετικέτα "μόνο πλύσιμο στο χέρι" . Με το πρόγραμμα "Μάλλινα" έχετε συνεπώς την απόλυτη ηρεμία ότι πλένετε στο πλυντήριο όλα τα μάλλινα ρούχα με την εγγύηση των καλύτερων επιδόσεων.

**Παπλώματα:** για να πλύνετε ρούχα με γέμιση από πούπουλα χήνας όπως παπλώματα ή μονά (που δεν υπερβαίνουν τα 2 κιλά βάρους), μαξιλάρια, μπουφάν, χρησιμοποιήστε το συγκεκριμένο πρόγραμμα «Παπλώματα». Συστήνεται να βάζετε τα πούπουλένια στον κάδο διπλώνοντάς τις άκρες προς τα μέσα (βλέπε εικόνες) και να μην ξεπερνάτε τα  $\frac{3}{4}$  του όγκου του ίδιου του κάδου.

Για ένα βέλτιστο πλύσιμο συστήνεται να χρησιμοποιείτε υγρό απορρυπαντικό που θα το δοσολογείτε στη θήκη απορρυπαντικού.



**Πουπουλένια:** για να πλύνετε παπλώματα με συνθετική επένδυση, χρησιμοποιήστε το παρεχόμενο σακίδιο και θέστε το πρόγραμμα "Παπλώματα".

**Λεκέδες που επιμένουν:** είναι καλό να περνάτε τους ανθεκτικούς λεκέδες με υγρό σαπούνι πριν το πλύσιμο και να χρησιμοποιείτε το πρόγραμμα Βαμβακερών με πρόπλυση.

## Σύστημα ισοστάθμισης του φορτίου

Πριν από κάθε στύψιμο, για να αποφύγετε δονήσεις υπερβολικές και για να κατανείμμε ομοιόμορφα το φορτίο, ο κάδος διενεργεί περιστροφές σε μια ταχύτητα ελαφρά ανώτερη εκείνης του πλυσίματος. Αν στο τέλος των διαδοχικών προσπαθειών το φορτίο δεν έχει ακόμη εξισορροπηθεί σωστά η πλυντήριο διενεργεί το στύψιμο σε μια ταχύτητα χαμηλότερη της προβλεπόμενης.

Παρουσία υπερβολικής αστάθειας, το πλυντήριο διενεργεί την κατανομή αντί του στυψίματος.

Για να ευνοηθεί καλύτερη κατανομή του φορτίου και της σωστής εξισορρόπησης συνιστάται η ανάμιξη ρούχων μεγάλων και μικρών διαστάσεων.

! Το πλυντήριο σχεδιάστηκε και κατασκευάστηκε σύμφωνα με τους διεθνείς κανόνες ασφαλείας. Αυτές οι προειδοποιήσεις παρέχονται για λόγους ασφαλείας και πρέπει να διαβάζονται προσεκτικά.

## Γενική ασφάλεια

- Η συσκευή αυτή σχεδιάστηκε αποκλειστικά για οικιακή χρήση.
- Το πλυντήριο πρέπει να χρησιμοποιείται μόνο από ενήλικα άτομα και σύμφωνα με τις οδηγίες που αναφέρονται στο παρόν εγχειρίδιο.
- Μην αγγίζετε το μηχάνημα με γυμνά πόδια ή με τα χέρια ή τα πόδια βρεγμένα.
- Μην βγάζετε το βύσμα από την ηλεκτρική πρίζα τραβώντας το καλώδιο, αλλά να πιάνετε την πρίζα.
- Μην αγγίζετε το νερό αδειάσματος, αφού μπορεί να φτάσει σε υψηλές θερμοκρασίες.
- Μην ζορίζετε σε καμία περίπτωση την πόρτα: θα μπορούσε να χαλάσει ο μηχανισμός ασφαλείας που προστατεύει τα τυχαία ανοίγματα.
- Σε περίπτωση βλάβης, σε καμία περίπτωση να μην επεμβαίνετε στους εσωτερικούς μηχανισμούς προσπαθώντας να την επισκευάσετε.
- Να ελέγχετε πάντα τα παιδιά ώστε να μην πλησιάζουν τη πλυντήριο σε λειτουργία.
- Αν πρέπει να μετατοπιστεί, συνεργαστείτε δύο ή τρία άτομα με τη μέγιστη προσοχή. Ποτέ μόνοι σας γιατί το μηχάνημα είναι πολύ βαρύ.
- Πριν εισάγετε τη μπουγάδα ελέγξτε αν ο κάδος είναι άδειος.

## Διάθεση

- Διάθεση του υλικού συσκευασίας: τηρείστε τους τοπικούς κανονισμούς, ώστε οι συσκευασίες να μπορούν να επαναχρησιμοποιηθούν.
- Η ευρωπαϊκή οδηγία 2002/96/ΕΚ για τα Απόβλητα Ηλεκτρικού και Ηλεκτρονικού Εξοπλισμού, απαιτεί ότι οι παλαιές οικιακές ηλεκτρικές συσκευές δεν πρέπει να αποβάλλονται μαζί με τα υπόλοιπα απόβλητα του δημοτικού δικτύου. Οι παλαιές συσκευές πρέπει να συλλεχθούν χωριστά προκειμένου να βελτιστοποιηθούν η αποκατάσταση και η ανακύκλωση των υλικών που περιέχουν και με σκοπό τη μείωση των βλαβερών επιπτώσεων στην ανθρώπινη υγεία και το περιβάλλον. Το σύμβολο με το διεγραμμένο “δοχείο αποβλήτων” στο προϊόν υπενθυμίζει σε σας την υποχρέωσή σας, πως όταν επιθυμείτε να πετάξετε τη συσκευή, πρέπει να συλλεχθεί χωριστά.

Οι καταναλωτές θα πρέπει να απευθύνονται στις τοπικές αρχές ή στα καταστήματα λιανικής για πληροφορίες που αφορούν τη σωστή διάθεση των παλαιών ηλεκτρικών συσκευών.

## Χειρονακτικό άνοιγμα της πόρτας

Στην περίπτωση αδυναμίας ανοίγματος της πόρτας εξ αιτίας απουσίας ηλεκτρικής ενέργειας ενώ θέλετε να απλώσετε την μπουγάδα, προχωρήστε ως ακολούθως:

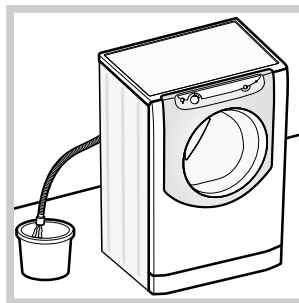

1. βγάλτε το βύσμα από την ηλεκτρική πρίζα.
2. βεβαιωθείτε ότι η στάθμη του νερού στο εσωτερικό της μηχανής είναι χαμηλότερη σε σχέση με το άνοιγμα της πόρτας. Σε αντίθετη περίπτωση αφαιρέστε το σε περίσσεια νερό μέσω

του σωλήνα αδειάσματος συλλέγοντάς το σε ένα κουβά όπως φαίνεται στην εικόνα.

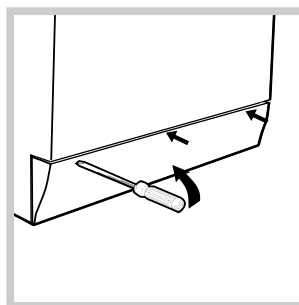

3. αφαιρέστε το ταμπλό κάλυψης στο πρόσθιο πλευρό του πλυντηρίου με τη βοήθεια ενός κατσαβιδιού (βλέπε εικόνα).

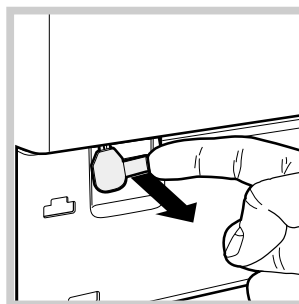

4. χρησιμοποιώντας τη γλωσσίσσα που φαίνεται στην εικόνα τραβήξτε προς τα έξω μέχρι να ελευθερώσετε το πλαστικό από το στοπ. Τραβήξτε το ακολούθως προς τα κάτω μέχρι να ακούσετε το “κλικ” που δείχνει ότι η πόρτα είναι ασφαλισμένη.

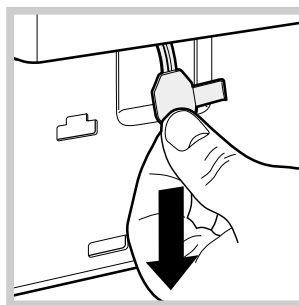

5. ανοιξίτε την πόρτα. Στην περίπτωση που ακόμη είναι δυνατόν επαναλάβετε τη διεργασία.

6. ξαναμοντάρετε το πάνελ όντας σίγουροι, πριν το σπρώξετε προς τη πλυντήριο, ότι έχετε εισάγει τα γαντζάκια στις αντίστοιχες εσοχές.

# Συντήρηση και φροντίδα

GR

## Αποκλεισμός νερού και ηλεκτρικού ρεύματος

- Κλείστε τον κρουνοί του νερού μετά από κάθε πλύσιμο. Έτσι περιορίζεται η φθορά της υδραυλικής εγκατάστασης του πλυντηρίου και αποσοβείται ο κίνδυνος απωλειών.
- Βγάλτε το βύσμα από το ρεύμα όταν καθαρίζετε το πλυντήριο και κατά τις εργασίες συντήρησης.

## Καθαρισμός της πλυντήριου

Το εξωτερικό μέρος και τα λαστιχένια μέρη μπορούν να καθαρίζονται με ένα πανί βρεγμένο με χλιαρό νερό και σαπούνι. Μη χρησιμοποιείτε διαλύτες ή αποξυστικά.

## Καθαρισμός του συρταριού απορρυπαντικών

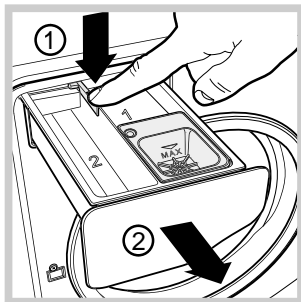

Για να βγάλετε το συρτάρι πατήστε το μοχλό (1) και τραβήξτε το προς τα έξω (2) (βλέπε εικόνα). Πλένετέ το κάτω από τρεχούμενο νερό. Ο καθαρισμός αυτός διενεργείται συχνά.

## Φροντίδα του κάδου

- Να αφήνετε πάντα μισόκλειστη την πόρτα για να μην παράγονται δυσσομίες.

## Καθαρισμός της αντλίας

Το πλυντήριο διαθέτει μια αυτοκαθαριζόμενη αντλία που δεν χρειάζεται συντήρηση. Μπορεί όμως να τύχει να πέσουν μικρά αντικείμενα (κέρματα, κουμπιά) στον προθάλαμο που προστατεύει την αντλία, που βρίσκεται στο κάτω μέρος αυτής.

! Βεβαιωθείτε ότι ο κύκλος πλυσίματος έχει τελειώσει και βγάλτε το βύσμα.

Για να έχετε πρόσβαση στον προθάλαμο:

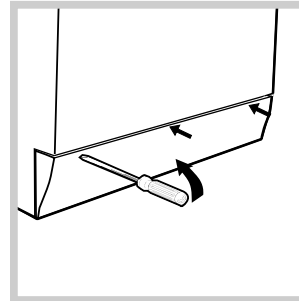

1. αφαιρέστε το ταμπλό κάλυψης στο πρόσθιο πλευρό του πλυντηρίου με τη βοήθεια ενός κατσαβιδιού (βλέπε εικόνα);

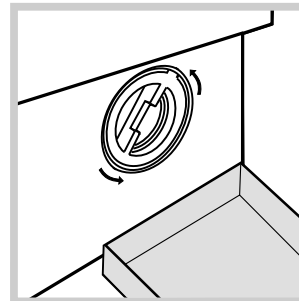

2. τοποθετήστε ένα δοχείο για τη συλλογή του νερού που θα βγει (περίπου 1,5 lt) (βλέπε εικόνα);  
3. ξεβιδώστε το καπάκι στρέφοντάς το αριστερόστροφα (βλέπε εικόνα);

4. καθαρίστε επιμελώς το εσωτερικό;  
5. ξαναβιδώστε το καπάκι;  
6. ξαναμοντάρετε το πάνελ όντας σίγουροι, πριν το σπρώξετε προς τη πλυντήριου, ότι έχετε εισάγει τα γαντζάκια στις αντίστοιχες εσοχές.

## Έλεγχος του σωλήνα τροφοδοσίας του νερού

Ελέγχετε το σωλήνα τροφοδοσίας τουλάχιστον μια φορά ετησίως. Αν παρουσιάζει σκασίματα και σχισμές αντικαθίσταται: κατά τα πλυσίματα οι ισχυρές πιέσεις θα μπορούσαν να προκαλέσουν αναπάντεχα σπασίματα.

Μπορεί να συμβεί το πλυντήριο να μη λειτουργεί. Πριν τηλεφωνήσετε στην Υποστήριξη (βλέπε “Υποστήριξη”), ελέγξτε αν δεν πρόκειται για πρόβλημα που επιλύεται εύκολα με τη βοήθεια του ακόλουθου καταλόγου.

## Ανωμαλίες:

## Δυνατά αίτια / Λύση:

Η πλυντήριο δεν ανάβει.

- Το βύσμα δεν έχει εισαχθεί στην ηλεκτρική πρίζα, ή τουλάχιστον όχι αρκετά για να κάνει επαφή.
- Στο σπίτι δεν υπάρχει ρεύμα.

Ο κύκλος πλυσίματος δεν αρχίζει.

- Η πόρτα δεν είναι καλά κλεισμένη.
- Το κουμπί START/PAUSE δεν πατήθηκε.
- Η βρύση δεν είναι ανοιχτή.

Το πλυντήριο δεν γεμίζει νερό.

- Ο σωλήνας τροφοδοσίας του νερού δεν είναι συνδεδεμένος στον κρουνό.
- Ο σωλήνας είναι διπλωμένος.
- Η βρύση δεν είναι ανοιχτή.
- Στο σπίτι λείπει το νερό.
- Δεν υπάρχει αρκετή πίεση.
- Το κουμπί START/PAUSE δεν πατήθηκε.

Το πλυντήριο φορτώνει και αδειάζει νερό συνεχώς.

- Ο σωλήνας αδειάσματος δεν έχει εγκατασταθεί μεταξύ 65 και 100 cm από το έδαφος (βλέπε «Εγκατάσταση»).
- Το άκρο του σωλήνα αδειάσματος είναι βυθισμένο στο νερό (βλέπε «Εγκατάσταση»).
- Αν η κατοικία βρίσκεται στους τελευταίους ορόφους ενός κτιρίου, μπορεί να διαπιστωθούν φαινόμενα σιφωνισμού, οπότε το πλυντήριο φορτώνει και αδειάζει νερό συνεχώς. Για την αντιμετώπιση του προβλήματος διατίθενται στο εμπόριο κατάλληλες βαλβίδες αντι-σιφωνισμού.
- Το επιτοίχιο άδειασμα δεν έχει απαέρωση.

Η πλυντήριο δεν αδειάζει ή δεν στύβει.

- Το πρόγραμμα δεν προβλέπει το άδειασμα: με ορισμένα προγράμματα πρέπει να το εκκινήσετε χειρονακτικά (βλέπε “Προγράμματα και δυνατότητες”).
- Είναι ενεργή η δυνατότητα «Λιγότερο Σιδέρωμα»: για να ολοκληρώσετε το πρόγραμμα, πατήστε το πλήκτρο START/PAUSE (βλέπε «Προγράμματα και δυνατότητες»).
- Ο σωλήνας αδειάσματος είναι διπλωμένος (βλέπε «Εγκατάσταση»).
- Ο αγωγός αδειάσματος είναι βουλωμένος.

Η πλυντήριο δονείται πολύ κατά το στύψιμο.

- Ο κάδος, τη στιγμή της εγκατάστασης, δεν απασφαλίστηκε σωστά (βλέπε “Εγκατάσταση”).
- Η πλυντήριο δεν είναι επιπεδωμένη (βλέπε “Εγκατάσταση”).
- Το πλυντήριο είναι στενά μεταξύ επίπλων και τοίχου (βλέπε “Εγκατάσταση”).
- Το φορτίο είναι ανισόροπο (βλέπε “Περιγραφή της μηχανής”).

Το πλυντήριο χάνει νερό.

- Ο σωλήνας τροφοδοσίας του νερού δεν είναι καλά βιδωμένος (βλέπε “Εγκατάσταση”).
- Η θήκη των απορρυπαντικών είναι βουλωμένη (για να την καθαρίσετε βλέπε “Συντήρηση και φροντίδα”).
- Ο σωλήνας αδειάσματος δεν είναι σωστά στερεωμένος (βλέπε “Εγκατάσταση”).

Τα εικονίδια τα σχετικά με τη “Φάση σε εξέλιξη” αναβοσβήνουν γρήγορα ταυτόχρονα στο ενδεικτικό φωτάκι ANAMMA/ΣΒΗΣΙΜΟ.

- Σβήστε τη πλυντήριο και βγάλτε το βύσμα από την πρίζα, περιμένετε περίπου 1 λεπτό μετά ξαναάψτε τη. Αν η ανωμαλία επιμένει, καλέστε την Υποστήριξη.

Σχηματίζεται πολύς αφρός.

- Το απορρυπαντικό δεν είναι ειδικό για πλυντήριο (πρέπει να υπάρχει η ένδειξη “για πλυντήριο”, “για πλύσιμο στο χέρι και στο πλυντήριο”, ή παρόμοια).
- Η δοσολογία υπήρξε υπερβολική.

Η πόρτα της πλυντήριο παραμένει ασφαλισμένη.

- Εκτελέστε τη διαδικασία χειρονακτικής απασφάλισης (βλέπε “Προφυλάξεις και συμβουλές”).

! Αν μετά από αυτούς τους ελέγχους το πρόβλημα επιμένει, κλείστε τον κρουνό του νερού, σβήστε το πλυντήριο και καλέστε την Υποστήριξη.

# Υποστήριξη

GR

## Πριν επικοινωνήσετε με την Υποστήριξη:

- Ελέγξτε αν η ανωμαλία μπορεί να αντιμετωπιστεί αυτόνομα (βλέπε «Ανωμαλίες και Λύσεις»);
- Επανεκκινήστε το πρόγραμμα για να ελέγξετε αν το πρόβλημα αντιμετωπίστηκε;
- Σε αρνητική περίπτωση, επικοινωνήστε με την Εξουσιοδοτημένη Υπηρεσία Τεχνικής Υποστήριξης;

- ! Σε περίπτωση εσφαλμένης εγκατάστασης ή μη σωστής χρήσης μπορεί να κληθείτε να πληρώσετε την επέμβαση.
- ! Μην καταφεύγετε ποτέ σε μη εξουσιοδοτημένους τεχνικούς.

## Γνωστοποιήστε:

- το είδος της ανωμαλίας;
- το μοντέλο του πλυντήριου (Mod.);
- τον αριθμό σειράς (S/N);

Αυτές οι τελευταίες πληροφορίες βρίσκονται στην πινακίδα χαρακτηριστικών επί της συσκευής.



# Руководство по эксплуатации

## СТИРАЛЬНАЯ МАШИНА

CIS

Русский

AQXL 85

### Содержание

#### Установка, 26-27

Распаковка и выравнивание  
Водопроводное и электрическое подсоединение  
Технические характеристики

#### Описание стиральной машины, 28-29

Панель управления

#### Цикл стирки, 30

#### Программы и дополнительные функции, 31

Таблица программ  
Дополнительные функции стирки

#### Стиральные порошки и белье, 32

Стиральное вещество  
Подготовка белья  
Рекомендации по стирке  
Система балансировки белья

#### Предосторожности и рекомендации, 33

Общие требования к безопасности  
Утилизация  
Открывание люка вручную

#### Техническое обслуживание и уход, 34

Отключение воды и электропитания  
Чистка машины  
Чистка дозатора стирального вещества  
Уход за барабаном  
Чистка насоса  
Проверка водопроводного шланга

#### Неисправности и методы их устранения, 35

#### Техническое обслуживание, 36

CIS

# Установка

CIS

! Важно сохранить данное руководство для его последующих консультации. В случае продажи, передачи или переезда проверьте, чтобы данное руководство сопровождало стиральную машину.

! Внимательно прочитайте инструкции: в них содержатся важные сведения об установке, эксплуатации и безопасности изделия.

! В пакете с техническим руководством вы найдете, помимо гарантийного таллона, детали, необходимые для установки машины.

## Распаковка и выравнивание

### Распаковка

1. После снятия упаковки со стиральной машины проверьте, чтобы на ней не было повреждений, вызванных при перевозке. При обнаружении повреждений не подсоединяйте ее и обратитесь в магазин.

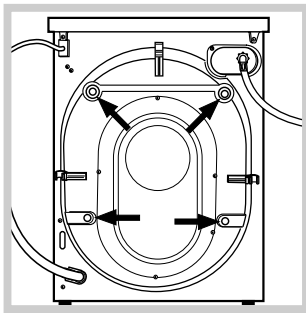

2. Снимите 4 винта, предохраняющие машину в процессе перевозки, и распорки, расположенные в задней части машины (см. рисунок).

3. Закройте отверстия резиновыми заглушками, которые вы найдете в пакете.  
4. Сохраните все детали. В случае последующей перевозки стиральной машины, они должны быть установлены во избежание ее повреждения.

! Не разрешайте детям играть с упаковочными материалами.

### Нивелировка

1. Установите стиральную машину на плоском и прочном полу, не прислоняя ее к стенам или к мебели.

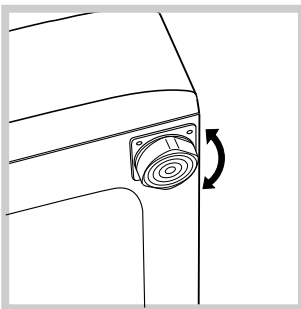

2. Выровняйте машину при помощи регулируемых ножек до полного выравнивания (наклон не должен превышать 2-х градусов).

! Тщательная нивелировка гарантирует стабильность и устраняет вибрации и шум, в особенности в процессе отжима.

! В случае установки машины на ковер или ковровое покрытие отрегулируйте ножки таким образом, чтобы под стиральной машиной оставался достаточный зазор для вентиляции.

## Водопроводное и электрическое подсоединение

### Порядок подсоединения водопроводного шланга

! Перед подсоединением водопроводного шланга к водопроводу дайте стечь воде до тех пор, пока она не станет прозрачной.

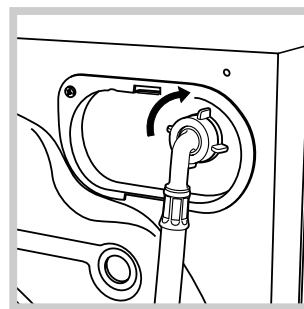

1. Подсоедините шланга к машине, привинтив его к специальному крану, расположенному в задней верхней части справа (см. рисунок).

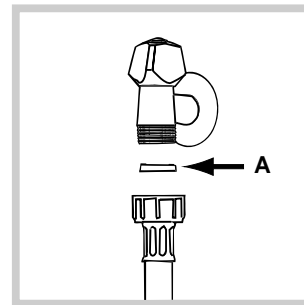

2. Вставьте прокладку А из пакета в конец водопроводного шланга и привинтите его к водопроводному крану холодной воды с резьбовым отверстием 3/4 gas (см. рисунок).

3. Проверьте, чтобы водопроводный шланг не был заломлен или сжат.

! Водопроводное давление в кране должно быть в пределах значения, указанных в таблице Технических данных (см. страницу рядом).

! Если длина водопроводного шланга будет недостаточной, следует обратиться в специализированный магазин или к уполномоченному сантехнику.

! Никогда не используйте б/у или старые шланги для подачи воды, а только прилагающиеся к машине.

### Подсоединение сливного шланга

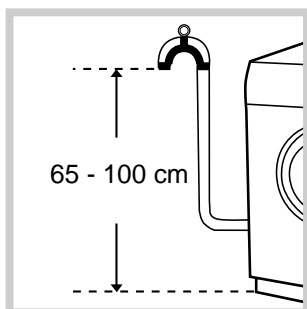

Подсоедините сливной шланг, не сгибая его, к сливному трубопроводу или к настенному сливу, расположенному на высоте 65 – 100 см от пола.

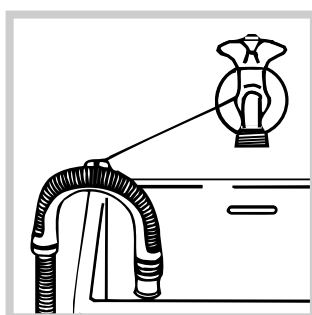

В качестве альтернативы поместите конец сливного шланга в раковину или в ванну, прикрепив прилагающуюся направляющую к крану (см. рисунок). Свободный конец сливного шланга не

должен быть погружен в воду.

! Не рекомендуется использовать удлинительные шланги. При необходимости удлинение должно иметь такой же диаметр, что и оригинальный шланг, и его длина не должна превышать 150 см.

### Электрическое подключение

Перед подсоединением вилки изделия к электрической розетке необходимо проверить следующее:

- электрическая розетка должна быть соединена с заземлением и соответствовать нормативам;
- розетка должна быть рассчитана на максимальную мощность стиральной машины, указанную в таблице Технических данных (см. таблицу сбоку);
- напряжение электропитания должно соответствовать значениям, указанным в таблице Технических данных (см. таблицу сбоку);
- электрическая розетка должна подходить к штепсельной вилке машины. В противном случае необходимо заменить розетку или вилку.

! Запрещается устанавливать стиральную машину на улице, даже под навесом, так как является опасным подвергать ее воздействию дождя и грозы.

! Стиральная машина должна быть установлена так, чтобы доступ к электрической розетке оставался свободным.



! Не используйте удлинители и тройники.

! Электрический провод изделия не должен быть согнут или сжат.

! Замена электрического провода может осуществляться только уполномоченными техниками.

Внимание! Фирма снимает с себя всякую ответственность в случае несоблюдения вышеописанных правил.

### Технические характеристики

<b>Модель</b>	AQXL 85
<b>Размеры</b>	ширина 59,5 см высота 85 см глубина 58 см
<b>Загрузка</b>	1 - 6 кг
<b>Электрические параметры</b>	напряжение 220 - 240 В 50 ГЦ max мощность 1850 Ватт
<b>Гидравлические параметры</b>	max давление 1 Мпа (10 бар) min давление 0,05 Мпа (0,5 бар) объем барабана 52 л
<b>Скорость отжима</b>	до 800 об/мин
<b>Контрольные программы согласно нормативу IEC 456</b>	программа <b>БЕЛЫЕ ТКАНИ</b> ; температура 60°C; при загрузке до 6 кг.
 	Машина соответствует следующим Директивам Европейского Экономического сообщества: - 73/23/ EEC от 19.02.73 (низкого напряжения) и последующие модификации - 89/336 /EEC от 03.05.89 (электромагнитной совместимости) и последующие модификации - 2002/96/CE

# Описание стиральной машины

CIS

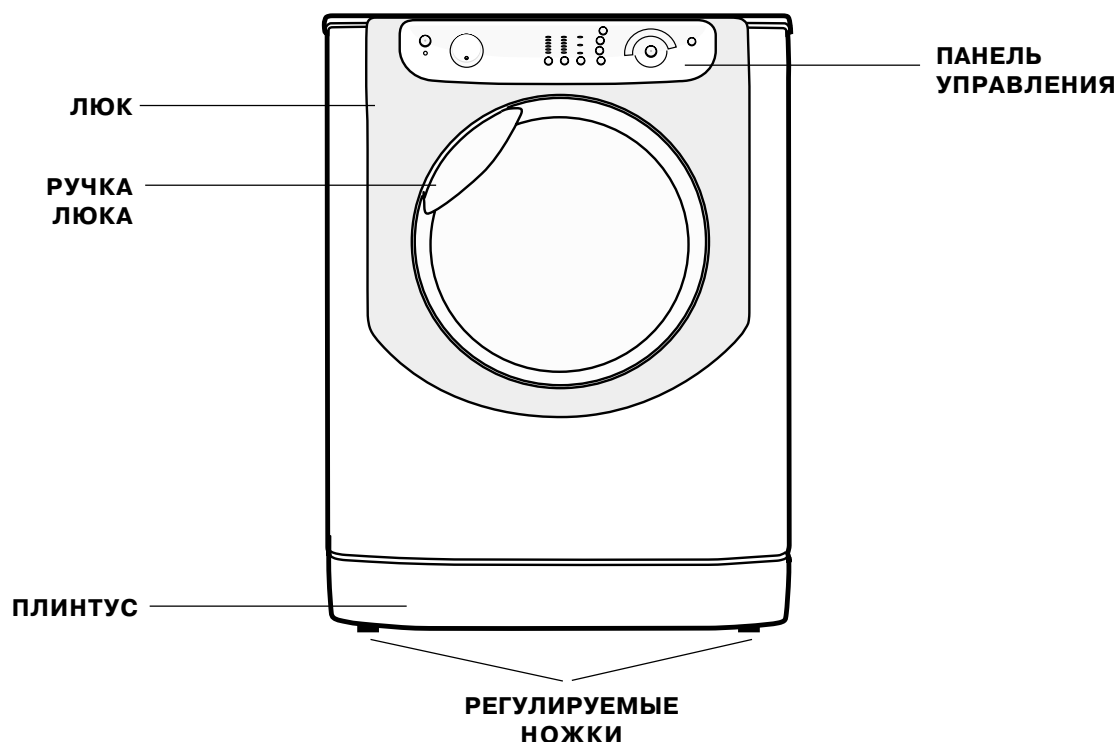

## ЛЮК

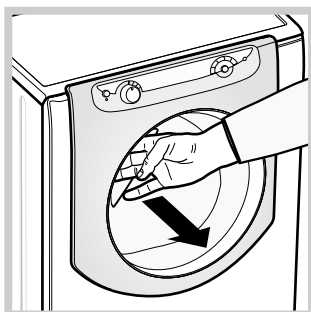

Для открывания люка всегда используйте специальную ручку (см. рисунок).

## ДОЗАТОР СТИРАЛЬНОГО ВЕЩЕСТВА

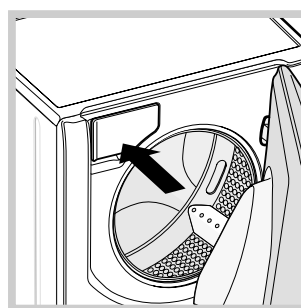

Дозатор находится внутри машины и доступен через люк.

Описание дозировки стиральных веществ см раздел "Стиральные вещества и белье".

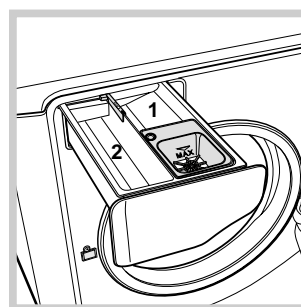

1. Ячейка предварительной стирки: используйте стиральный порошок.
2. Ячейка основной стирки: используйте стиральный порошок или жидкое стиральное вещество. В последнем случае

рекомендуется залить его непосредственно перед пуском программы стирки.

☼ Ячейка для добавок: для ополаскивателя или жидких добавок. Рекомендуется никогда не превышать максимальный уровень, указанный на решетке дозатора и разбавлять концентрированные ополаскиватели.

## Панель управления

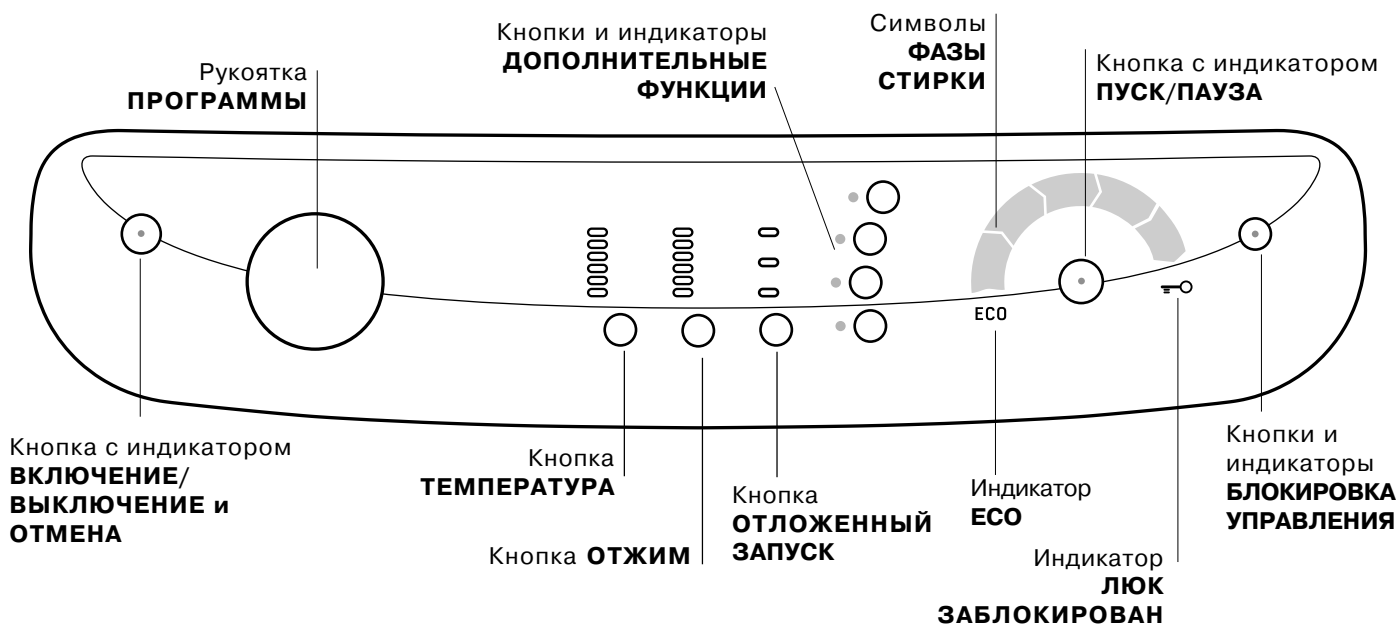

**Кнопка с индикатором ВКЛЮЧЕНИЕ ВЫКЛЮЧЕНИЕ и ОТМЕНА:** нажмите кнопку для включения или выключения машины. Зеленый индикатор показывает, что машина включена. Для отключения стиральной машины в процессе стирки необходимо держать нажатой кнопку, примерно 2 секунды. Короткое или случайное нажатие не приведет к отключению машины. В случае отключения машины в процессе стирки текущий цикл отменяется.

**Рукоятка ПРОГРАММЫ:** может вращаться в любую сторону. Для выбора нужной программы смотрите «Таблицу программ». В процессе стирки рукоятка не вращается.

**Кнопка ТЕМПЕРАТУРА:** нажмите для изменения значения температуры; значение показывается индикаторами сверху (см. «Цикл стирки»).

**Кнопка ОТЖИМ:** нажмите для изменения или исключения отжима; значение показывается индикаторами сверху (см. «Цикл стирки»).

**Кнопка ОТЛОЖЕННЫЙ ЗАПУСК:** нажмите для программирования задержки пуска выбранной программы; заданное значение задержки показывается индикаторами сверху (см. «Цикл стирки»).

**Кнопки и индикаторы ДОПОЛНИТЕЛЬНЫЕ ФУНКЦИИ:** служат для выбора имеющихся дополнительных функций. Индикатор выбранной дополнительной функции загорается (см. «Цикл стирки»).

**Символы ФАЗЫ СТИРКИ:** загораются для визуализации последовательности выполнения цикла (Стирка – Ополаскивание – Отжим – Конечный слив ).

Надпись **END** загорается по завершении цикла.

**Кнопка с индикатором ПУСК/ПАУЗА:** когда зеленый индикатор редко мигает, нажмите кнопку для пуска цикла стирки. После пуска цикла индикатор перестает мигать. Для прерывания стирки вновь нажмите кнопку, индикатор замигает оранжевым цветом. Если индикатор «Блокировка люка» погас, можно открыть люк. Для возобновления стирки с момента, когда она была прервана, вновь нажмите эту кнопку.

**Индикатор БЛОКИРОВКА ЛЮКА:** показывает, что люк заблокирован. Для открывания люка необходимо прервать цикл (см. следующую страницу).



**Кнопка и индикатор БЛОКИРОВКА УПРАВЛЕНИЯ:** для включения или отключения блокировки панели управления держите кнопку нажатой 2 секунды. Включенный индикатор означает, что панель управления заблокирована. Таким образом невозможно случайно изменить программу, в особенности в присутствии детей.



**Индикатор ЕСО:** символ **ЕСО** загорается, когда при изменении параметров стирки получается экономия электроэнергии не менее 10%.

# Цикл стирки

CIS

**ПРИМЕЧАНИЕ:** при первом использовании стиральной машины выполните один цикл стирки без белья, но со стиральным веществом, выбрав программу хлопок 90° без предварительной стирки.

- 1. ПОРЯДОК ВКЛЮЧЕНИЯ МАШИНЫ.** Нажмите кнопку . Все индикаторы загорятся на 1 секунду, затем останется включенным индикатор кнопки , индикатор ПУСК/ПАУЗА будет редко мигать.
- 2. ЗАГРУЗКА БЕЛЬЯ.** Откройте люк машины. Загрузите в барабан белье, не превышая максимальный допустимый вес, указанные в таблице программ на следующей странице.
- 3. ДОЗИРОВКА СТИРАЛЬНОГО ВЕЩЕСТВА.** Выньте дозатор и поместите стиральное вещество в специальные ячейки, как описано в «Описание стиральной машины».
- 4. ЗАКРОИТЕ ЛЮК.**
- 5. ВЫБОР ПРОГРАММЫ.** Поверните РУКОЯТКУ ПРОГРАММ вправо или влево на нужную вам программу. При этом автоматически устанавливается температура и скорость отжима, которые могут быть изменены.
- 6. ПЕРСОНАЛИЗИРОВАННЫЕ ЦИКЛЫ СТИРКИ.** Нажмите специальные кнопки на панели управления:

 **Измените температуру и/или скорость отжима.** Машина автоматически устанавливает максимальные температуру и скорость отжима, допустимые для выбранной программы, следовательно эти значения не могут быть увеличены. При помощи кнопки  можно постепенно уменьшить температуру вплоть до стирки в холодной воде . При помощи кнопки  можно постепенно уменьшить скорость отжима вплоть до его исключения . При еще одном нажатии этих кнопок вернутся максимальные допустимые значения.

 **Программирование пуска с задержкой.** Для программирования задержки пуска выбранной программы нажмите несколько раз кнопку вплоть до включения индикатора нужной задержки. При четвертом нажатии кнопки эта функция отключается.

**ПРИМЕЧАНИЕ:** После нажатия кнопки ПУСК/ПАУЗА индикатор выбранной задержки замигает (значение задержки может быть изменено только по убыванию).

 **Изменение параметров цикла.**

Нажмите кнопки ДОПОЛНИТЕЛЬНЫЕ ФУНКЦИИ для персонализации цикла согласно вашим нуждам.

- Нажмите кнопку для включения дополнительной функции, загорится соответствующий индикатор.
- Вновь нажмите кнопку для отключения функции, индикатор погаснет.

**!** Если выбранная функция является несовместимой с заданной программой, индикатор будет мигать, и такая функция не будет включена.

**!** Если выбранная функция является несовместимой с другой, ранее заданной дополнительной функцией, будет мигать индикатор первой выбранной функции, и будет включена только вторая дополнительная функция, индикатор включенной функции будет гореть, не мигая.

**7. ПУСК ПРОГРАММЫ** Нажмите кнопку ПУСК/ПАУЗА. Соответствующий индикатор загорится, и люк машины заблокируется (загорится индикатор ЛЮК ЗАБЛОКИРОВАН). Символы фаз стирки загораются по мере выполнения программы для визуализации текущей фазы стирки. Для изменения текущей программы, прервите цикл, нажав кнопку ПУСК/ПАУЗА; затем выберите нужный цикл и вновь нажмите кнопку ПУСК/ПАУЗА. Если требуется открыть люк после пуска цикла, нажмите кнопку ПУСК/ПАУЗА. Когда погаснет индикатор ЛЮК ЗАБЛОКИРОВАН , можно открыть люк. Вновь нажмите кнопку ПУСК/ПАУЗА для возобновления программы с момента, когда она была прервана.

**8. ЗАВЕРШЕНИЕ ПРОГРАММЫ.** Сигнализируется включением надписи END. Люк можно открыть сразу же. Если индикатор ПУСК/ПАУЗА мигает, нажмите кнопку для завершения цикла. Откройте люк, выгрузьте белье и выключите машину.

**!** Если требуется отменить текущий цикл стирки, держите нажатой кнопку . Цикл прервется, и машина выключится.

## МЕШОК ДЛЯ СТЕГАННЫХ ВЕЩЕЙ, ЗАНАВЕСОК И ДЕЛИКАТНЫХ ИЗДЕЛИЙ

Благодаря специальному мешку, прилагающемуся к машине Ariston дает возможность стирать также самые деликатные и ценные вещи с гарантией их полной сохранности.

Рекомендуется использовать мешок каждый раз для стирки стеганных и пуховых вещей на синтетической подкладке.

# Программы и дополнительные функции

Таблица программ

Символ	Описание программы	Макс. Температура (°C)	Макс. Скорость (обороты в минуту)	Стиральные вещества		Макс. загрузка (кг)	Продолжить цикла
				Стирка	Ополаскиватель		
<b>Ежедневная программа</b>							
	<b>БЕЛЫЕ ТКАНИ</b>	60°	800	●	●	6	2h 35'
	<b>ЦВЕТНЫЕ ТКАНИ</b>	40°	800	●	●	6	1h 40'
	<b>ДЕЛИКАТНЫЕ ТКАНИ</b>	40°	800	●	●	2,5	1h 10'
	<b>СМЕШАННЫЕ ТКАНИ 30 МИН:</b> Для быстрого освежения малозагрязненного белья (не для шерсти, шелка и изделия ручной стирки).	30°	800	●	●	3	35'
<b>Энергичные программы</b>							
	<b>ПРЕДВАРИТЕЛЬНАЯ СТИРКА:</b> Для удаления трудновыводимых пятен. <i>(Добавить стиральное вещество в специальную ячейку).</i>	90°	800	●	●	6	2h 47'
	<b>ХЛОПОК 90°</b>	90°	800	●	●	6	2h 32'
	<b>ПРОЧНЫЕ ТКАНИ</b>	60°	800	●	●	2,5	1h 22'
<b>Специальные программы</b>							
	<b>РУБАШКИ</b>	40°	600	●	●	2	1h 20'
	<b>ШЕЛК:</b> Для изделий из шелка, вискозы и нижнего белья.	30°	0	●	●	2	50'
	<b>ШЕРСТЬ:</b> Для шерсти, кашемира и т.д.	40°	600	●	●	1,5	53'
	<b>ПУХОВИКИ:</b> Для изделий, набитых гусиным пухом.	30°	800	●	●	2	1h 15'
<b>Частичные программы</b>							
	Ополаскивание прочных изделий	-	800	-	●	6	45'
	Ополаскивание деликатных изделий	-	800	-	●	2,5	40'
	Отжим прочных изделий	-	800	-	-	6	20'
	Отжим деликатных изделий	-	800	-	-	2,5	14'
	Слив	-	0	-	-	6	3'

Приведенные в таблице значения являются приблизительными.

## Дополнительные функции стирки

### Супер стирка

Благодаря использованию большего объема воды в начале цикла и большей продолжительности эта функция обеспечивает оптимальную стирку.

! Функция несовместима с программами Смешанные ткани 30 мин, Шелк и Шерсть, Пуховики и Частичные программы.

### Легкая глажка

При выборе этой функции стирки и отжим изменяются таким образом, чтобы сократить образование складок. По завершении цикла стиральная машина выполняет медленное вращение барабана, индикаторы «Легкая глажка» и ПУСК/ПАУЗА мигают. Для завершения цикла нажмите кнопку ПУСК/ПАУЗА или кнопку «Легкая глажка».

В программе **Шелк** машина завершает цикл без слива воды, и индикатор «Легкая глажка» мигает. Для слива воды и выгрузки белья необходимо нажать кнопку ПУСК/ПАУЗА или кнопку «Легкая глажка».

! Функция несовместима с программами Шерсть, Отжим прочных тканей, Отжим деликатных тканей и Слив.

### Дополнительное полоскание

При выборе этой функции повышается эффективность ополаскивания, обеспечивая максимальное удаление стирального вещества. Эта функция особенно удобна для людей с кожей, чувствительной к стиральным веществам. Рекомендуется использовать эту функцию в случае полной загрузки машины или в случае использования большой дозы стирального вещества.

! Функция несовместима с программами Смешанные ткани 30 мин, Отжим прочных тканей, Отжим деликатных тканей и Слив.

### Скорость

Для сокращения продолжительности стирки, гарантируя также экономию воды и электроэнергии.

! Несовместима с дополнительной функцией «Супер стирка» и не может использоваться с программами Смешанные ткани 30 мин, Шелк, Шерсть и Частичные программы.

# Стиральные порошки и белье

CIS

## Стиральное вещество

Выбор и доза стирального вещества зависят от типа белья (х/б, шерсть, шелк...), от цвета белья, от температуры стирки, от степени загрязнения и от жесткости воды.

Правильная дозировка стирального вещества – это экономия и охрана окружающей среды: хотя стиральные порошки и являются биоразлагаемыми, они содержат вещества, отрицательно влияющие на природу.

Рекомендуется:

- использовать стиральные порошки для белых х/б вещей и для предварительной стирки.
- использовать жидкие стиральные вещества для деликатных х/б вещей и для всех программ с низкой температурой.
- использовать деликатные жидкие стиральные вещества для стирки шелковых и шерстяных вещей.

**!** Не используйте стиральные вещества для ручной стирки так как они образуют слишком много пены.

Стиральное вещество помещается перед началом стирки в специальную ячейку или в дозатор, который помещается непосредственно в барабан. В этом случае нельзя выбрать цикл Хлопок с предварительной стиркой.

## Подготовка белья

**!** Тщательно расправьте вещи перед их загрузкой в барабан машины.

- Разделите белье по типу ткани (см. символ на этикетке) и по цвету, обращая внимание на разделение цветных и белых вещей;
- Выньте из карманов все предметы и проверьте пуговицы;
- Не превышайте значения, указанные в «Таблице программ», указывающие вес сухого белья:

### Сколько весит белье?

1 простыня	400-500 г
1 наволочка	150-200 г
1 скатерть	400-500 г
1 банный халат	900-1200 г
1 полотенце	150-250 г
1 пара джинс	400-500 г
1 рубашка	150-200 г

## Рекомендации по стирке

**Рубашки:** используйте специальную программу для стирки рубашек из разных тканей и разных расцветок. Это обеспечит их максимальную сохранность.

**Шелк:** используйте специальную программу для стирки всех шелковых вещей. Рекомендуется использовать специальное стиральное вещество для деликатных тканей.

**Занавески:** рекомендуется свернуть их и поместить в прилагающийся мешок. Используйте программу «Шелк».

**Шерсть:** Машина марки Ariston единственная получила престижный знак Woolmark Platinum Care (M.0508) от Компании The Woolmark Company, которая сертифицирует машинную стирку всех шерстяных изделий, даже тех, на этикетках которых указано «только ручная стирка» . Таким образом, выбрав программу «Шерсть», вы можете надежно и эффективно стирать любые шерстяные изделия.

**Пуховики:** для стирки пуховиков, содержащих утиный пух, такие как двойные или одинарные пуховые одеяла (весом не более 2 кг), подушки, куртки используйте специальную программу «Пуховики». Рекомендуется загрузить пуховики в барабан машины, сложив края внутрь (см. рисунок) и не превышать  $\frac{3}{4}$  объема барабана.

Для оптимальной стирки рекомендуется использовать жидкое стиральное вещество, заливаемое в дозатор стиральных средств.

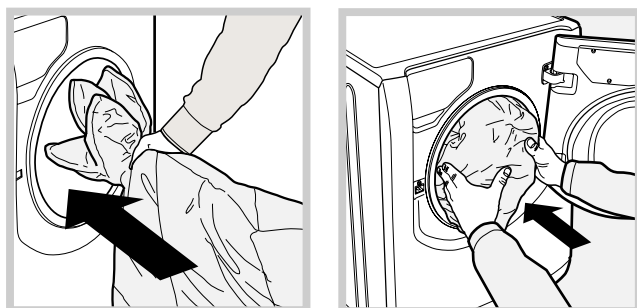

**Стеганные вещи:** для стирки стеганных вещей на синтетической подкладке используйте специальный прилагающийся мешок и выберите программу «Пуховики».

**Трудновыводимые пятна:** трудновыводимые пятна перед стиркой в машине следует обработать твердым мылом и стирать по программе Хлопок с предварительной стиркой.

## Система балансировки белья

Перед каждым отжимом во избежание чрезмерных вибрации и для равномерного распределения белья в барабане машина производит вращения со скоростью, слегка превышающей скорость стирки. Если после нескольких попыток белье не будет правильно сбалансировано, машина произведет отжим на меньшей скорости по сравнению с предусмотренной.

В случае чрезмерной разбалансировки машина выполнит распределение белья вместо отжима. Для оптимизации распределения белья и его правильной балансировки рекомендуется перемешать мелкое белье с крупным.



! Стиральная машина спроектирована и изготовлена в соответствии с международными нормативами по безопасности. Необходимо внимательно прочитать настоящие предупреждения, составленные в целях вашей безопасности.

## Общие требования к безопасности

- Данное изделие предназначено исключительно для домашнего использования.
- Стиральной машиной должны пользоваться только взрослые лица, соблюдающие инструкции, приведенные в данном техническом руководстве.
- Не прикасайтесь к стиральной машине влажными руками, босиком или с мокрыми ногами.
- Не тяните за провод электропитания для отсоединения вилки изделия из электрической розетки, возьмитесь за вилку рукой.
- Не прикасайтесь к сливаемой воде, так как она может быть очень горячей.
- Категорически запрещается применять силу для открывания люка: это может повредить защитный механизм, предохраняющий люк от случайного открывания.
- В случае неисправности категорически запрещается открывать внутренние механизмы изделия с целью самостоятельного ремонта.
- Не разрешайте детям играть рядом с работающей машиной.
- Перемещать машину следует осторожно, вдвоем или втроем. Никогда не перемещайте машину в одиночку, так как машина очень тяжелая.
- Перед помещением в стиральную машину белья проверьте, чтобы барабан был пуст.

## Утилизация

- Уничтожение упаковочных материалов: соблюдайте местные нормативы по утилизации упаковочных материалов.
- Согласно Европейской Директиве 2002/96/CE касательно утилизации электронных и электрических электроприборов электроприборы не должны выбрасываться вместе с обычным городским мусором. Выведенные из строя приборы должны собираться отдельно для оптимизации их утилизации и рекуперации составляющих их материалов, а также для безопасности окружающей среды и здоровья. Символ зачеркнутая мусорная корзина, имеющийся на всех приборах, служит напоминанием об их отдельной утилизации.

За более подробной информацией о правильной утилизации бытовых электроприборов пользователи могут обратиться в специальную государственную организацию или в магазин.

## Открывание люка вручную

Если по причине отключения электроэнергии невозможно открыть люк машины, чтобы выгрузить чистое белье, действуйте следующим образом:

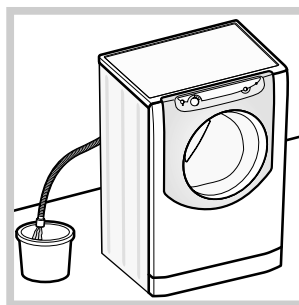

1. выньте штепсельную вилку машины из электророзетки.
2. проверьте, чтобы уровень воды в машине был ниже отверстия люка. В противном случае слейте излишек воды через сливной шланг в ведро, как показано на *рисунке*.

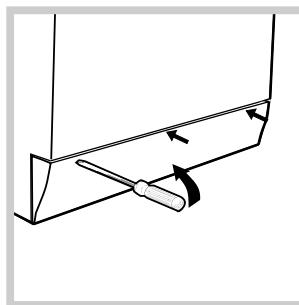

3. снимите нижний плинтус стиральной машины (с помощью отвертки (см. *рисунк*)).

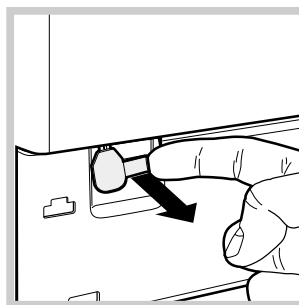

4. потяните наружу язычок, показанный на рисунке, вплоть до освобождения пластикового блокировочного винта. Затем потяните его вниз, пока не услышите щелчок, что означает разблокировку люка.

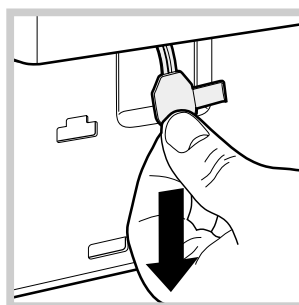

5. откройте люк. Если это все еще невозможно, повторите вышеописанную операцию.

6. установите на место нижний плинтус, проверив перед его прикреплением к машине, чтобы крюки вошли в соответствующие петли.

# Техническое обслуживание и уход

CIS

## Отключение воды и электропитания

- Перекрывайте водопроводный кран после каждой стирки. Таким образом сокращается износ водопроводной системы машины и сокращается риск утечек.
- Выньте штепсельную вилку машины из электророзетки перед началом чистки и технического обслуживания стиральной машины.

## Чистка машины

Для чистки наружных и резиновых частей стиральной машины использовать тряпку, смоченную теплой водой с мылом. Не используйте растворители или абразивные чистящие средства.

## Чистка дозатора стирального вещества

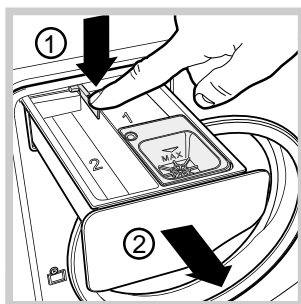

Чтобы вынуть дозатор, нажмите на язычок (1) и вытащите дозатор (2) (см. рисунок).

Промыть ячейку под струей воды. Эта операция должна выполняться.

## Уход за барабаном

- После использования стиральной машины всегда следует оставлять люк полуоткрытым во избежание образования неприятных запахов в барабане.

## Чистка насоса

Стиральная машина оснащена самоочищающимся насосом, не нуждающимся в техническом обслуживании. Тем не менее мелкие предметы (монеты, пуговицы) могут упасть за кожух, предохраняющий насос, расположенный в его нижней части.

! Проверьте, чтобы цикл стирки завершился, и выньте штепсельную вилку из розетки.

Для доступа к кожуху:

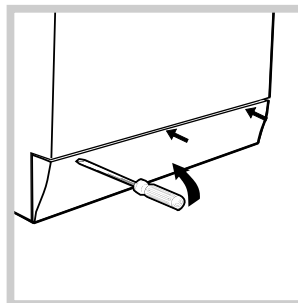

1. снимите нижний плинтус стиральной машины при помощи отвертки (см. рисунок);

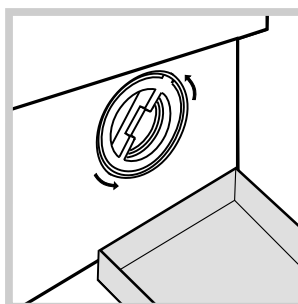

2. подставьте емкость для слива воды (примерно 1,5 литра) (см. рисунок);  
3. отвинтите крышку, повернув ее против часовой (см. рисунок);

4. тщательно прочистите внутри кожуха;  
5. привинтите крышку на место;  
6. установите на место переднюю панель, проверив перед ее прикреплением к машине, чтобы крюки вошли в соответствующие петли.

## Проверка водопроводного шланга

Проверяйте водопроводный шланг не реже одного раза в год. При обнаружении трещин или разрывов шланга замените его: в процессе стирки сильное водопроводное давление может привести к внезапным разрывам.

# Неисправности и методы их устранения



CIS

Если ваша стиральная машина не работает. Прежде чем обратиться в Центр Технического обслуживания (см. «Техническое обслуживание»), проверьте, можно ли устранить неисправность, используя рекомендации, приведенные в следующем перечне.

## Неисправности:

## Возможные причины / Методы устранения:

**Машина не включается.**

- Штепсельная вилка машины не соединена с электрической розеткой или соединена плохо и не обеспечивает контакт.
- В доме отключено электричество.

**Цикл стирки не запускается.**

- Люк плохо закрыт.
- Не была нажата кнопка ПУСК/ПАУЗА.
- Кран подачи воды закрыт.

**Стиральная машина не заливает воду.**

- Водопроводный шланг не подсоединен к крану.
- Шланг согнут.
- Кран подачи воды закрыт.
- В доме нет воды.
- Недостаточное водопроводное давление.
- Не была нажата кнопка ПУСК/ПАУЗА.

**Стиральная машина непрерывно заливает и сливает воду.**

- Сливной шланг не находится на высоте 65 – 100 см. от пола (см. «Установка»).
- Конец сливного шланга погружен в воду (см. «Установка»).
- Если ваша квартира находится на последних этажах здания, могут наблюдаться явления сиффона, поэтому стиральная машина производит непрерывный залив и слив воды. Для устранения этой аномалии в продаже имеются специальные клапаны против явления сиффона.
- Настенное сливное отверстие не оснащено вантузом для выпуска воздуха.

**Машина не сливает воду или не производит отжим.**

- Выбранная программа не предусматривает слив воды: для некоторых программ необходимо включить слив вручную (см. «Программы и дополнительные функции»).
- Включена дополнительная функция «Лёгкая глажка»: для завершения программы нажмите кнопку ПУСК/ПАУЗА (см. «Программы и дополнительные функции»).
- Сливной шланг перегнулся (см. «Установка»).
- Засорен сливной трубопровод.

**Машина сильно вибрирует в процессе отжима.**

- В момент установки стиральной машины барабан был разблокирован неправильно (см. «Установка»).
- Стиральная машина установлена на неровно (см. «Установка»).
- Машина касается к стены или предметов мебели (см. «Установка»).
- Белье в барабане несбалансировано (см. «Описание стиральной машины»).

**Утечки воды из стиральной машины.**

- Плохо привинчен водопроводный шланг (см. «Установка»).
- Засорен дозатор стирального вещества (порядок его чистки см. «Техническое обслуживание и уход»).
- Сливной шланг непрочной закреплен (см. «Установка»).

**Символы «текущей фазы» часто мигают одновременно с индикатором ВКЛЮЧЕНИЕ/ВЫКЛЮЧЕНИЕ.**

- Выключите машину и выньте штепсельную вилку из электророзетки, подождите 1 минуту и вновь включите машину. Если неисправность не устраняется, обратитесь в Технический Сервис.

**В процессе стирки образуется слишком обильная пена.**

- Стиральный порошок непригоден для стирки в стиральной машине (на упаковке должно быть указано «для стирки в стиральной машине», «для ручной и машинной стирки» или подобное).
- В дозатор было засыпано чрезмерное количество стирального порошка.

**Люк машины остается заблокированным.**

- Выполните разблокировку вручную (см. «Предосторожности и рекомендации»).

**!** Если после вышеперечисленных проверок неисправность не будет устранена, следует перекрыть кран подачи воды, выключить стиральную машину и обратиться в Авторизованный Сервисный Центр.

**Перед тем как обратиться в Авторизованный Сервисный Центр:**

- Проверьте, можно ли устранить неисправность самостоятельно (см. «Неисправности и методы их устранения»);
- Вновь запустите программу для проверки исправности машины;
- В противном случае обратитесь в Авторизованный Сервисный Центр;

- ! В случае неправильного монтажа машины или ее неправильной эксплуатации вызов техника будет платным.
- ! Никогда не обращайтесь к неуполномоченным техникам.

**При обращении в Авторизованный Сервисный Центр необходимо сообщить:**

- тип неисправности;
- модель изделия (Мод.);
- номер тех. паспорта (сериинный №);

Эти данные вы найдете на заводской табличке, расположенной на изделии.